

✉ 6783 Ásotthalom, Szent István tér 1.
☎ 62/591-560 e-mail: polghiv@asotthalom.hu

Pappas Autó Magyarország Kft.
6725 Szeged, Vásárhelyi Pál u. 15.
E-mail: info@pappas.hu

Tárgy: Ajánlatkérés FB/HUSRB/23R/31/003
-Gépjármű-

Tisztelt Címzett!

Ásotthalom Nagyközségi Önkormányzat (6783 Ásotthalom, Szent István tér 1. adószám: 15726638-2-06, képviseli: Papp Renáta polgármester) (továbbiakban Ajánlatkérő) az Interreg VI-A IPA Magyarország-Szerbia Program Foodbank című pályázat keretein belül gépjármű beszerzést valósít meg. Tisztelettel felkérem ajánlattételre az alábbiakban felsorolt tulajdonságokkal rendelkező gépjárművekre vonatkozóan.

Gépjárművel kapcsolatos elvárások, igények:

- Férőhelyek száma: 8 db kivehető ülésekkel
- Motor teljesítménye legalább: 160 LE
- Hengerűrtartalma legalább: 1900 cm³
- Üzemanyag: dízel
- Váltó típus: automata váltó
- 5 ajtós kivitel (tolóajtós)
- Figyelmeztető és jelzőrendszerekkel ellátott (biztonsági öv, parkolási rendszer, jelzőtábla)
- Klíma
- Elektromos ablakemelő rendszer
- Elektromosan állítható visszapillantó tükrök
- Bőrülés a könnyebb tisztíthatóság érdekében
- vonóhorog

Határidő:

Az ajánlatot e-mail-ben szíveskedjen megküldeni legkésőbb **2024. július 19. 23.59**

Az árajánlaton a következő adatokat kérem szerepeltetni:

- Árajánlatkérő neve, címe, adószáma (Ásotthalom Nagyközségi Önkormányzat, Papp Renáta polgármester részére, cím: 6783 Ásotthalom, Szent István tér 1. adószám: 15726638-2-06),
- Árajánlattevő neve, címe, adószáma,
- Az ajánlati árba foglalt tételek részletezése,
- Az ajánlat nettó összege, a felszámított áfa és bruttó összeg,
- Az árajánlat keltezésének ideje,
- Árajánlat érvényességi ideje.

Ásotthalom, 2024. július 08.

Mielőbbi választát várva és együttműködését megköszönve, tisztelettel:



Papp Renáta
Polgármester

Árajánlatkérés

Tárgy: Árajánlatkérés

Feladó: Ásotthalom Polgármesteri Hivatal <polghiv@asotthalom.hu>

Dátum: 2024. 07. 08. 10:41

Címzett: info@pappas.hu

Tisztelt Autókereskedés!

Önkormányzatunk a HUSRB/23R/31/003 kódszámú, FOODBANK elnevezésű pályázaton belül gépjármű beszerzést valósít meg.

Kérem, a mellékletben található ajánlatkérésre vonatkozó árajánlatát megküldeni szíveskedjen a kért határidőn belül!

Segítő együttműködésüket megköszönve, tisztelettel:

--

Üdvözlettel:

Papp Renáta
polgármester

Ásotthalom Nagyközségi Önkormányzat
6783 Ásotthalom, Szent István tér 1.
Tel: +36 62 591 -560

– Mellékletek: —

arajanlatkeres_mercedes.pdf

304 KB

Árajánlatkérés kiegészítése

Tárgy: Árajánlat kérés kiegészítése

Feladó: Ásotthalom Polgármesteri Hivatal <polghiv@asotthalom.hu>

Dátum: 2024. 07. 08. 14:43

Címzett: info@pappas.hu

Tisztelt Autókereskedés!

A délelőtti folyamán küldött árajánlatkérés kiegészítéseként kérem, hogy ajánlatába foglalja bele továbbá az alábbi tételeket:

teljes értékű téligumi szett garnitúra, a szükséges egyéb alkatrészekkel
sötétszürke metál szín

Üdvözlettel:

Papp Renáta
polgármester

Ásotthalom Nagyközségi Önkormányzat

6783 Ásotthalom, Szent István tér 1.

Tel/fax: +36-62/591-563

Tel: +36-20/268-2979

Mercedes-Benz Vito ajánlat

Tárgy: Mercedes-Benz Vito ajánlat

Feladó: Mihálffy Gábor <Gabor.Mihalffy@pappas.hu>

Dátum: 2024. 07. 17. 16:41

Címzett: "polghiv@asotthalom.hu" <polghiv@asotthalom.hu>

Tisztelt Polgármester Asszony !

Köszönettel vettük megtisztelő ajánlatkérésüket. Mellékelve küldjük a HUSRB/23R/31/003 kódszámú Foodbank című pályázatra vonatkozó, az elvárásaiknak, igényeiknek megfelelő paraméterekkel rendelkező Mercedes-Benz Vito gépjármű ajánlatunkat. Felhívom szíves figyelmét, hogy ajánlatunk 2024.07.24-ig érvényes.

Kérdés esetén állok szíves rendelkezésükre személyesen, vagy a 20/203-5737-es telefonon !

Köszönettel

és

Üdvözlettel / Mit freundlichen Grüßen / Best regards

Mihálffy Gábor

Transzporter értékesítő / szalonvezető

PAPPAS ★

T: +36/62/553-985

M: +36/20/203-5737

gabor.mihalffy@pappas.hu

<http://www.pappas.hu>

Pappas Auto Magyarország Kft.
Vásárhelyi Pál u. 15., 6725 Szeged

Autók, szerviz, szenvedély! A Pappas Auto 34 éves tapasztalatával 2024-ben is a legjobb ajánlatokkal várja Ügyfeleit!

— Mellékletek: —

Ásotthalom Vito 116 CDI Tourer PRO A2_(8 személy).pdf

4,5 MB

Ajánlat

Ajánlat adó:

Pappas Auto Magyarország Kft. (felhatalmazott Mercedes-Benz értékesítés és szerviz)

1133 Budapest, Kárpát u. 21

Adószám: 10445952-2-44

Ajánlatkérő:

Ásotthalom Nagyközségi Önkormányzat

6783 Ásotthalom, Szent István tér 1.

Adószám: 15726638206

Vito 116 CDI Tourer PRO A2 AWD **8 személyes** kisbusz



Pappas Auto
Gábor Mihálffy

Mobil +36202035737
gabor.mihalfy@pappas.hu



Mercedes-Benz

A megjelenő kép csak illusztráció és eltérhet a konkrét ajánlattól, emiatt nem kötelező érvényű. Változtatás joga fenntartva!

| | |
|--------------------|---------------------------------------|
| Típus: | Ásotthalom Vito 116 CDI Tourer PRO A2 |
| Kiviteli azon: | 44770313 |
| Kerékképlet: | AWD |
| Meg.Össztömeg: | 3200 kg |
| Modell: | Mercedes-Benz Vito Tourer |
| Motorteljesítmény: | 120 kW / (163 LE) |
| Tengelytáv: | 3200 mm |
| Kormányzás: | bal oldal |

Információk az üzemanyag-fogyasztásra, a CO₂-kibocsátásra és az energiahatékonyságra vonatkozóan WLTP értékek:

| | |
|---|-------------|
| Üzemanyag-fogyasztás városi környezetben (városon belül (Low, 1. fázis)): | 9,6 l/100km |
| Üzemanyag-fogyasztás város szélén (Medium, 2. fázis): | 7,8 l/100km |
| Üzemanyag-fogyasztás országúton (High, 3. fázis): | 6,6 l/100km |
| Üzemanyag-fogyasztás autópályán (Extra High, 4. fázis): | 7,6 l/100km |
| Üzemanyag-fogyasztás, kombinált: | 7,6 l/100km |
| CO ₂ -kibocsátás, kombinált: | 200 g/km |

in progress

Felszereltségi lista

Fényezés

| | | |
|---------|---------------------------|---------------------------|
| MB 9922 | High-tech silver metallic | Összeg: HUF 472.100,00 |
|---------|---------------------------|---------------------------|

Felszereltség

Összeg: HUF

Kivitelváltozatok, csomagok és különleges kivitelek

| | | |
|----------|-----------------------|-------------------|
| ZQ8 | Tourer PRO | Alapfelszereltség |
| Packages | | |
| CU4 | Aerodinamikus-csomag | Alapfelszereltség |
| MX0 | BlueEFFICIENCY-csomag | Alapfelszereltség |
| Kárpit | | |
| VF4 | Szövet, Caluma fekete | Alapfelszereltség |



Mercedes-Benz

Keréktárcsák

| | | |
|-----|------------------------------|-------------------|
| RS7 | Acél keréktárcsák 6,5 J x 17 | Alapfelszereltség |
|-----|------------------------------|-------------------|

Gumiabroncsok

| | | |
|-----|--|-------------------|
| RG7 | Gumiabroncsok 225/55 R17 | Alapfelszereltség |
| RD9 | Abroncsok gyártói megnevezés nélkül | Alapfelszereltség |
| RM7 | Nyári gumiabroncsok | Alapfelszereltség |
| RY2 | Abroncsnyomás-felügyelet elől/hátul, vezeték nélk. | Alapfelszereltség |

Motorok, sebességváltó és meghajtás

| | | |
|------|---|-------------------|
| MU4 | OM 654 DE 20 LA 120 kW (163 LE) 3800/min | Alapfelszereltség |
| G43 | 9G-TRONIC automata váltó | Alapfelszereltség |
| ZG2 | Állandó összkerék-hajtás | 1.379.000,00 |
| AD5A | Hídáttétel $i = 2,733$ | Alapfelszereltség |
| BB7 | CO ₂ -optimalizált fékrendszer | Alapfelszereltség |
| BH1 | HOLD-funkció | Alapfelszereltség |
| CF0 | Alapfutómű | -.- |
| XA5 | Tömegvariáns 3.200 kg | 165.200,00 |
| MK8 | Sebességhatároló 210 km/h | Alapfelszereltség |
| KP7 | SCR emisszió ellenőrző rendszer, 4. generáció | Alapfelszereltség |
| M3E | Suction-type fan, electric, power stage 5 | -.- |
| M60 | Generátor 14 V / 250 A | Alapfelszereltség |
| MG9 | Generátor-menedzsment | Alapfelszereltség |
| MO5 | Emissions category Euro 6e RDE5 M/N1 GR. II | Alapfelszereltség |

Külső megjelenés

| | | |
|-----|--|-------------------|
| H20 | Hőszigetelő üvegezés körben | Alapfelszereltség |
| V36 | Tetőkárpit | Alapfelszereltség |
| VV9 | Rögzítési pontok a tetőkereten | Alapfelszereltség |
| W16 | Ablakok elől, balold., fix az oldalfalban/tolóajtó | Alapfelszereltség |
| W17 | Ablakok elől jobbol., fix, az oldalfal/tolóajtóban | Alapfelszereltség |
| W29 | Fix ablak, hátul | Alapfelszereltség |
| W70 | Sötétített üvegezés a hátsó ülésornál, fekete | 162.400,00 |
| W78 | Hátsó szélvédő mosó-/törlőberendezéssel | Alapfelszereltség |
| T19 | Tolóajtó, baloldali | 302.400,00 |
| QA4 | Vontatmány tömeg 2500 kg | 44.300,00 |
| CM2 | Vészharító és kieg. elemek jármű színére fényezve | 135.900,00 |
| K51 | Hibás tankolás elleni védelem | Alapfelszereltség |
| KB5 | Nagyméretű üzemanyagtartály | Alapfelszereltség |
| RD8 | Teljes díztárcsa | Alapfelszereltség |
| T14 | Tolóajtó aktív rögzítőelem | Alapfelszereltség |
| W65 | Hátfal-/Csomagtérajtó | Alapfelszereltség |

Belső tér

| | | |
|-----|---|-------------------|
| SA1 | Hosszában állítható ülőlap, vezetőülésen | Alapfelszereltség |
| SA2 | Hosszában állítható ülőlap, segédvezetőülésen | Alapfelszereltség |
| SB1 | Komfort vezetőülés | Alapfelszereltség |
| SB2 | Komfort segédvezető-ülés | Alapfelszereltség |
| U3V | Szembe forgath. ülések, első ülésor sínekkel | -.- |
| U73 | Kartámlák az utastéri ülésekhez | -.- |



Mercedes-Benz

| | | |
|-----|---|-------------------|
| UR1 | Sínes ülésrögzítési rendszer | 2 19.200,00 |
| US4 | 3 szem. Komfort 1. ülésor, lehajtható ülésel | 187.300,00 |
| US5 | 3 szem. Komfort 2. ülésor, lehajtható ülésel | 239.900,00 |
| H00 | Meleglevegő vezetősatorna az utastérhez | Alapfelszereltség |
| HH9 | Félautomata klímaberendezés TEMPMATIC, elöl | Alapfelszereltség |
| HZ0 | Rásegítő fűtés, elektromos | Alapfelszereltség |
| HZ7 | Félautomata klímaberendezés, TEMPMATIC hátul | 304.000,00 |
| F66 | Zárható kesztyűtartó | Alapfelszereltség |
| FF1 | Középkonzol tárolóhellyel | 38.000,00 |
| CL1 | Kormánykerék, dönthető és magasságban állítható | Alapfelszereltség |
| CL3 | Bőrbevonatú kormány | 68.900,00 |
| F61 | Visszapillantó tükör, belül | Alapfelszereltség |
| JK5 | Műszerpanel színes kijelzővel | Alapfelszereltség |
| SE4 | Gerinctámasz a segédvezető ülésen | Alapfelszereltség |
| SE5 | Gerinctámasz a vezetőülésen | Alapfelszereltség |
| T74 | Kapaszkodó a fellépőhöz | Alapfelszereltség |
| V23 | Belső burkolatok, emelt szintű kivitel | Alapfelszereltség |
| V41 | TPO műanyagpadló az utastérben | Alapfelszereltség |
| VH1 | Kapaszkodók az utastérben | Alapfelszereltség |

Infotainment

| | | |
|-----|---|-------------------|
| E7M | MBUX multimedia system | Alapfelszereltség |
| E1D | Digitális rádió (DAB) | Alapfelszereltség |
| E4S | Okostelefon integráció csomag | 132.700,00 |
| E7B | Navigáció előkészítés | Alapfelszereltség |
| EL9 | 2-utas hangszórók elöl és hátul | Alapfelszereltség |
| EW6 | Mercedes me connect Professional-csomag | Alapfelszereltség |

Konnektivitási Megoldások

| | | |
|-----|---|-------------------|
| EY5 | Mercedes-Benz segélyhívórendszer | Alapfelszereltség |
| EY6 | Üzemzavar elhárítás | Alapfelszereltség |
| JH3 | Kommunikációs modul (LTE) digitális szolg.hoz | Alapfelszereltség |

Biztonság és technika

| | | |
|-----|---|-------------------|
| B25 | Elektromos rögzítőfék | Alapfelszereltség |
| BA3 | Aktív fék-asszisztens | Alapfelszereltség |
| F3Z | Convenience closing | Alapfelszereltség |
| F68 | Külső tükör, fűthető és elektr. állítható | Alapfelszereltség |
| J55 | Ütasülés biztonsági öv jelző berendezés | Alapfelszereltség |
| JA7 | Holttér asszisztens | Alapfelszereltség |
| JB4 | Aktív Sávtartó-asszisztens | Alapfelszereltség |
| JS2 | Intelligent Speed Assistant | Alapfelszereltség |
| JW8 | ATTENTION ASSIST | Alapfelszereltség |
| LA2 | Nappali menetfény asszisztens | Alapfelszereltség |
| LC8 | Hangulatvilágítás, felnyíló hátsó ajtó | Alapfelszereltség |
| LD9 | Belső lámpák az utastérben | Alapfelszereltség |
| LE1 | Adaptív féklámpák | Alapfelszereltség |
| MS1 | Tempomat | Alapfelszereltség |
| SA6 | Légzsák a segédvezető oldalon | Alapfelszereltség |
| SH1 | Mellkas-medence légzsák, vezetőoldalon | Alapfelszereltség |



Mercedes-Benz

| | | |
|-----|---|-------------------|
| SH2 | Mellkas-medence légszák, segédvezető oldalon | Alapfelszereltség |
| SH9 | Függönylégszák a vezető- és segédvezető részére | Alapfelszereltség |
| SK6 | Child detection in vehicle, passive | Alapfelszereltség |
| T70 | Gyermekzár az utastéri ajtón az utastérben | Alapfelszereltség |
| C6L | Multifunkciós kormány | Alapfelszereltség |
| E07 | Hegymeneti elindulás-segítő asszisztens | Alapfelszereltség |
| E57 | Elektromos csatlakozás pótkocsi számára | Alapfelszereltség |
| FR8 | Tolatókamera | Alapfelszereltség |
| M72 | Vehicle HVO-capable | Alapfelszereltség |
| MJ8 | ECO Start-Stop funkció | Alapfelszereltség |

Nagyfeszültségű akkumulátor és töltés

| | | |
|-----|-------------------------------|-------------------|
| ED4 | Zselés akkumulátor 12 V 95 Ah | Alapfelszereltség |
|-----|-------------------------------|-------------------|

Vezérlőkód

| | | |
|-------|---|-------------------|
| 805 | CY X4/1 | Alapfelszereltség |
| * XJ4 | Change year G4-I | Alapfelszereltség |
| XM7 | Facelift II | Alapfelszereltség |
| XY5 | Modellév 5 | Alapfelszereltség |
| IG5 | Basic | Alapfelszereltség |
| JX2 | Szervízintervallum 40.000 km | Alapfelszereltség |
| XW9 | Kontrol kód, WLTP átállás | Alapfelszereltség |
| * Z0H | Steuercode Zertifizierung | Alapfelszereltség |
| 502 | Intelligent Speed Assistant updates | Alapfelszereltség |
| XC9 | COC-papírok | Alapfelszereltség |
| XM0 | Modellfrissítés | Alapfelszereltség |
| XQ1 | VIN kódolt járműadatok, ellenőrző számmal | Alapfelszereltség |
| XU3 | Táblák / Nyomtatványok, magyar nyelven | Alapfelszereltség |
| XZ2 | Modellgeneráció 2 | Alapfelszereltség |
| Z42 | Személygépkocsi regisztráció | Alapfelszereltség |



Mercedes-Benz

Jármű árak

| | Összeg: HUF |
|---|-------------------|
| Jármű alapára: | 16.456.233 |
| Fényezési ár: | 472.100 |
| Abronsok ára: | -- |
| Extrafelszereltségek ára: | 3.379.200 |
| Kiegészítő felszereltségek ára: | -- |
| <hr/> | |
| Jármű nettó listaára | 20.307.533 |
| +ÁFA (27,00 %) | 5.483.033 |
| <hr/> | |
| Jármű bruttó listaára | 25.790.566 |
| <hr/> | |
| Jármű bruttó egyedi kedvezményes ára | 23.950.000 |
| Regisztrációs adó | 135.000 |



Mercedes-Benz

Műszaki adatok

Méretetek és Tömegek

| Típus | |
|--------------|---------|
| Hajtás | AWD |
| Tengelytáv | 3200 mm |

| Tömeg | |
|---------------------------------------|---------|
| <u>Alváz-/üres tömeg:</u> | |
| Elsőtengely (üres) | 1310 kg |
| Hátsótengely (üres) | 1070 kg |
| Önsúly össz. (extrákkal) | 2381 kg |
| <u>Maximálisan megeng. tömegek:</u> | |
| Elsőtengely | 1550 kg |
| Hátsótengely | 1750 kg |
| <u>Teherbírás:</u> | 819 kg |
| <u>Megengedett össztömeg:</u> | 3200 kg |
| <u>Megengedett össz-gördülőtömeg:</u> | 5700 kg |

Gépkocsi tömege a konfiguráció alapján a vezetővel (75kg) és feltöltött tüzelőanyag-tartállyal együtt.

| Motor | |
|-------------------------------|-----------------------|
| Lökettérfogat cm ³ | MU4 1950 |
| Teljesítmény kW / LE | 120 / 163 |
| Max. Nyomaték von | 380 Nm at 2400 F/perc |

| Váltó | |
|--------------|--------------------------|
| Kód | G43 |
| Röviden | 9G-TRONIC automata váltó |



Mercedes-Benz

Műszaki adatok

Méretetek és Tömegek

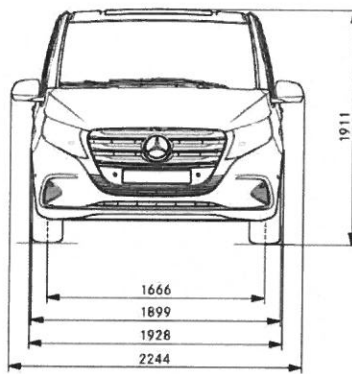

A megadott értékekre egy +/- 3%-os tűréshatár alkalmazandó

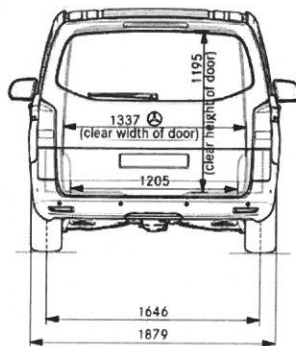

A megadott értékekre egy +/- 3%-os tűréshatár alkalmazandó

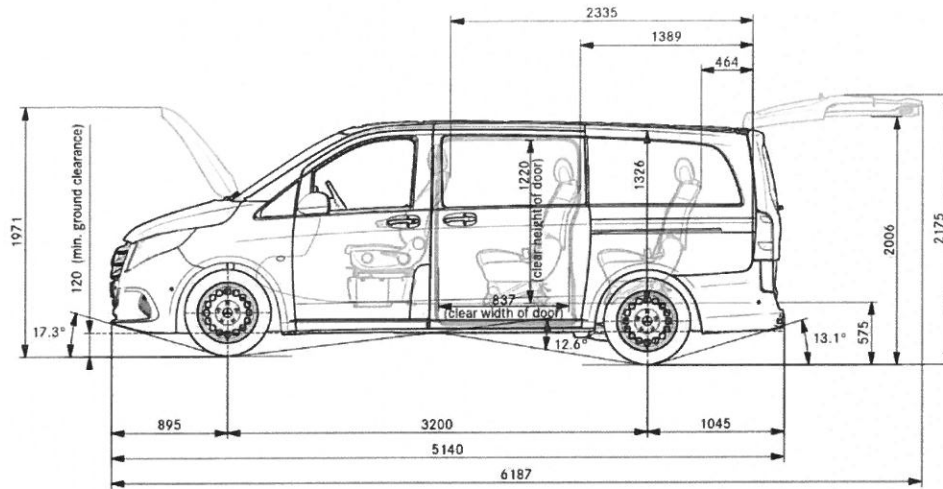

A megadott értékekre egy +/- 3%-os tűréshatár alkalmazandó

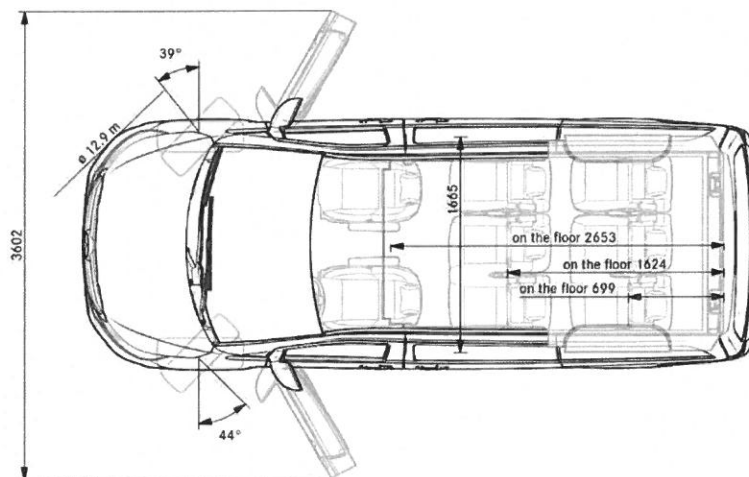

A megadott értékekre egy +/- 3%-os tűréshatár alkalmazandó



Mercedes-Benz

Gumiabroncs energia címke

Az oldal alján talál egy közvetlen hivatkozást a megfelelő gumiabroncs-címkéhez és a gumiabroncsgyártó termék-adatlapjához, amelyek ehhez a gépkocsi-konfigurációhoz érvényesek. További tudnivalók: Amennyiben az "Abroncsok előírt gyártmány nélkül" opciót választotta a konfigurációban, az alább felsorolt gumiabroncs-címkék egyikének megfelelő gumiabroncs lesz felszerelve. Kérjük, vegye figyelembe, hogy ebben az esetben, a gyártási folyamatból következően, a majdan felszerelendő gumiabroncs a jelen időpontban számunkra nem ismert. Értékesítője ennek a konkrét jármű-ajánlatnak a keretében minden esetben átadja ill. elektronikusan továbbítja Önnek valamennyi szóba jöhető gumiabroncs-címkét. Kívánságra értékesítője műszaki reklámanyagokat is átad Önnek, amennyiben a gumiabroncsgyártó ilyeneket rendelkezésre bocsát, valamint átadja a termék-adatlapot is

DUNLOP 570030

225/55R17C 109/107 H C2

A **B** **C** **D** **E** **B**

A **B** **C** **D** **E** **B**

72 dB ABC

2020/740

<https://eprel.ec.europa.eu/screen/product/tyres/530492>



Mercedes-Benz



ENERG ⚡



Continental

0451210

225/55 R 17 C 109/107 H

C2

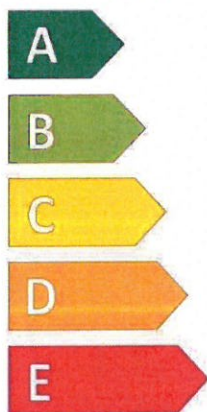

B

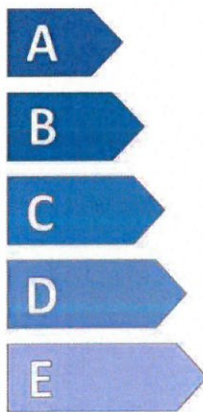

A

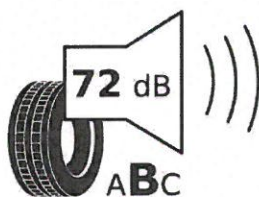

2020/740

<https://eprel.ec.europa.eu/screen/product/tyres/481295>



Mercedes-Benz

A **Mercedes me connect** a digitális frissítés az Ön üzleti célra használt transzporteréhez. Sokoldalú új szolgáltatások és funkciók¹ kapcsolják össze Önt és gépkocsiját a digitális világgal és teszik még kényelmesebbé és biztonságosabbá munkanapját – több gépkocsivezető esetén pedig felhasználó-orientáltabbá is. A legjobb, ha most rögtön létrehoz egy Mercedes me azonosítót és összekapcsolja a céges flotta gépkocsijait.

Hatékony szállítás cégében

A Mercedes me connect szolgáltatások² az alkalmazás segítségével optimalizálják eljárásait, növelik a hasznos működési időt, csökkentik a kiesési időket és további szolgáltatásokat nyújtanak a munkanap során: például a távoli nyitás berakodáshoz vagy a következő ügyfél címének elküldése közvetlenül a gépkocsinak.

A Mercedes-Benz User Experience (MBUX)² a közlekedési dugóban a Live Traffic Information funkció gyorsan elkalauzolja Önt a következő találkozóra és élvezheti a mindig friss térképek előnyeit. Ezen túlmenően itt férhet hozzá a kibővített funkciókhoz is, mint a „Hey Mercedes” beszédvezérlés valamint a globális keresési funkció.

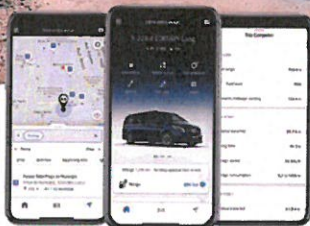

Mercedes me Alkalmazás²

Töltse le most, aktiválja és kapcsolja össze a céges flotta gépkocsijait, hogy vállalkozása élvezhesse a Mercedes me connect² előnyeit!

Mercedes me ügyfélportál

Itt tájékozódhat valamennyi digitális szolgáltatásról vállalkozásához és regisztrálhat azokra:

www.mercedes.me

¹ Kérjük, vegye figyelembe, hogy egyes szolgáltatások és funkciók nem állnak rendelkezésre minden típusnál és piacon vagy díjkötelesek és futamidejük korlátozott lehet. További információk a www.mercedes.me oldalon

² A Mercedes me connect szolgáltatások használatához az alkalmazással ill. az MBUX-szel kapcsolatban a következő linken tájékozódhat minden digitális szolgáltatásról, valamint az adatvédelmi irányelvekről, ill. regisztrálhat a szolgáltatásokra: www.mercedes.me

Digitális és
összekapcsolt szállítás.

Mercedes *me*



Mercedes-Benz Vito ajánlat

Tárgy: Mercedes-Benz Vito ajánlat

Feladó: Mihálffy Gábor <Gabor.Mihalffy@pappas.hu>

Dátum: 2024. 07. 19. 9:44

Címzett: "polghiv@asotthalom.hu" <polghiv@asotthalom.hu>

Tisztelt Polgármester Asszony !

Az előzőekben megküldött ajánlaton nem szerepel az érvényességi idő. Csatolom az érvényességi idővel kiegészített ajánlatot. Az ajánlat minden egyéb paraméterében változatlan .

Az ajánlati árban benne van az utólag kért téli gumi szett csomagot (szerelékekkel együtt) és a szürke metálszínt.

Köszönettel
és

Üdvözlettel / Mit freundlichen Grüßen / Best regards

Mihálffy Gábor

Tranzsporter értékesítő / szalonvezető

PAPPAS ★

T: +36/62/553-985

M: +36/20/203-5737

gabor.mihalffy@pappas.hu

<http://www.pappas.hu>

Pappas Auto Magyarország Kft.
Vásárhelyi Pál u. 15., 6725 Szeged

Autók, szerviz, szenvedély! A Pappas Auto 34 éves tapasztalatával 2024-ben is a legjobb ajánlatokkal várja Ügyfeleit!

— Mellékletek: —

Ásotthalom Vito 116 CDI Tourer PRO A2_(8 személy).pdf

4,5 MB

AH/3282-5/2024
EK: 7680/2024.12.05.
Mercedes-Benz

Ajánlat

Ajánlat adó:

Pappas Auto Magyarország Kft. (felhatalmazott Mercedes-Benz értékesítés és szerviz)
1133 Budapest, Kárpát u. 21
Adószám: 10445952-2-44

Ajánlatkérő:

Ásotthalom Nagyközségi Önkormányzat
6783 Ásotthalom, Szent István tér 1.
Adószám: 15726638-2-06

Vito 116 CDI Tourer PRO A2 AWD 8 személyes kisbusz



Pappas Auto
Géber, Veszély

Mail: info@pappas.hu
gabor.m.falvi@pappas.hu



A megjelenő kép csak illusztráció és előírhat a konkrét ajánlattól, emiatt nem kötelező érvényű. Változtatás joga fenntartva!

| | |
|--------------------|---------------------------------------|
| Típus: | Ásotthalom Vito 116 CDI Tourer PRO A2 |
| Kivételi azon: | 44770313 |
| Kerékképlet: | AWD |
| Mag.Össztömeg: | 3200 kg |
| Modell: | Mercedes-Benz Vito Tourer |
| Motorteljesítmény: | 120 kW / (163 LE) |
| Tengelytáv: | 3200 mm |
| Kormányzás: | bal oldal |

Információk az üzemanyag-fogyasztásra, a CO₂-kibocsátásra és az energiatartékonyaságra vonatkozóan WLTP értékek:

| | |
|--|-------------|
| Üzemanyag-fogyasztás városi környezetben (városon belüli (Low, 1. fázis)): | 9,6 l/100km |
| Üzemanyag-fogyasztás város szélén (Medium, 2. fázis): | 7,8 l/100km |
| Üzemanyag-fogyasztás országúton (High, 3. fázis): | 6,6 l/100km |
| Üzemanyag-fogyasztás autópályán (Extra High, 4. fázis): | 7,6 l/100km |
| Üzemanyag-fogyasztás, kombinált: | 7,6 l/100km |
| CO ₂ -kibocsátás, kombinált: | 200 g/km |

In progress

Felszereltségi lista

Fényezés

| | | |
|---------|---------------------------|---------------------------|
| MB 9922 | High-tech silver metallic | Összeg: HUF 472.100,00 |
|---------|---------------------------|---------------------------|

Felszereltség

| | | |
|--|--|-------------|
| | | Összeg: HUF |
|--|--|-------------|

Kivételváltozatok, csomagok es különleges kivitelek

| | | |
|---------|-----------------------|-------------------|
| Z08 | Tourer PRO | Alapfelszereltség |
| Package | | |
| CU4 | Aerodinamikus-csomag | Alapfelszereltség |
| MX0 | BlueEFFICIENCY-csomag | Alapfelszereltség |
| Kárpit | | |
| VF4 | Szövet, Caluma fekete | Alapfelszereltség |

11.18.02.04 / D 118.02.04 / #

2-5-01 12

Ásotthalom Vito 116 CDI Tourer PRO A2, Ajánlatok... 1.7332
BM44770313(MU4)



Mercedes-Benz

Keréktárcsák

| | | |
|---------------|--|-------------------|
| RS7 | Acél Keréktárcsák 6,5 J x 17 | Alapfelszereltség |
| Gumiabroncsok | | |
| RG7 | Gumiabroncsok 225/55 R 17 | Alapfelszereltség |
| RD9 | Abroncsok gyártói megnevezés nélkül | Alapfelszereltség |
| RM7 | Nyári gumiabroncsok | Alapfelszereltség |
| RY2 | Abroncsnyomás-felügyelet elől/hátul, vezetékek nélkül. | Alapfelszereltség |

Motorok, sebességváltó és meghajtás

| | | |
|------|---|-------------------|
| MU4 | OM 654 DE 20 LA 120 kW (163 LE) 3S00/min | Alapfelszereltség |
| G43 | 9G-TRONIC automata váltó | Alapfelszereltség |
| ZG2 | Állandó összekerekhajtás | 1.379.000,00 |
| AD5A | Hídállítás i = 2,733 | Alapfelszereltség |
| BB7 | CO2-optimalizált fékrendszer | Alapfelszereltség |
| BH1 | HOLD-funkció | Alapfelszereltség |
| CFO | Alapfutómű | |
| XA5 | Tömégváriáns 3.200 kg | 165.200,00 |
| MKS | Sebességhatároló 210 km/h | Alapfelszereltség |
| KP7 | SCR emisszió ellenőrző rendszer, 4. generáció | Alapfelszereltség |
| M3E | Suction-type fan, electric, power stage 5 | |
| M60 | Generátor 14 V / 250 A | Alapfelszereltség |
| MG9 | Generátor-menedzsment | Alapfelszereltség |
| MO5 | Emissions category Euro 6e RDE5 M/N 1 GR. II | Alapfelszereltség |

Külső megjelenés

| | | |
|-----|---|-------------------|
| H20 | Hőszigetelő üvegezés körben | Alapfelszereltség |
| V36 | Tetőkárpit | Alapfelszereltség |
| VV9 | Rögzítési pontok a tetőkereten | Alapfelszereltség |
| W16 | Ablakok elől, balold., fix az oldalfalban/tolóajtó | Alapfelszereltség |
| W17 | Ablakok elől jobbold., fix, az oldalfal/tolóajtóban | Alapfelszereltség |
| W29 | Fix ablak, hátul | Alapfelszereltség |
| W70 | Sötétített üvegezés a hátsó ülésornál, fekete | 162.400,00 |
| W75 | Hátsó szélvédő mosó-főrbőrekezeléssel | Alapfelszereltség |
| T19 | Tolóajtó, baloldali | 302.400,00 |
| OA4 | Vontatmány tömeg 2500 kg | 44.300,00 |
| CM2 | Vészharító és kieg. elemek jármű színére fényezve | 135.900,00 |
| K51 | Hibás tankolás elleni védelem | Alapfelszereltség |
| KB5 | Nagymeretű üzemenyagtartály | Alapfelszereltség |
| RDS | Teljes díztárcsa | Alapfelszereltség |
| T14 | Tolóajtó aktív rögzítőelem | Alapfelszereltség |
| W65 | Háttfal-/Csomagterajtó | Alapfelszereltség |

Belső tér

| | | |
|-----|--|-------------------|
| SA1 | Hosszban állítható ülőlap, vezetőülésen | Alapfelszereltség |
| SA2 | Hosszban állítható ülőlap, segédvezetőülésen | Alapfelszereltség |
| SB1 | Komfort vezetőülés | Alapfelszereltség |
| SB2 | Komfort segédvezető-ülés | Alapfelszereltség |
| U3V | Szembe forgath. ülések, első ülésor sínekkel | |
| U73 | Kartámiák az utastéri ülésekhez | |

118.02.04 / D 118.02.04 / #

3-b-01 12
Asothabom Vto 116 CDI Tourer PRO A2_Ajnlakok_17332

BM 44770313 (M)U41



Mercedes-Benz

| | | |
|-----|---|-------------------|
| UR1 | Sínes ülésrögzítési rendszer | 219.200,00 |
| US4 | 3 szem. Komfort 1. ülésor, lehajtható üléssel | 187.300,00 |
| US5 | 3 szem. Komfort 2. ülésor, lehajtható üléssel | 239.900,00 |
| HO0 | Meleglevegő vezetőcsatorna az utastérhez | Alapfelszereltség |
| HH9 | Féautomata klímaberendezés TEMPOMATIC, elől | Alapfelszereltség |
| HZO | Résgejtő fűtés, elektromos | Alapfelszereltség |
| HZ7 | Féautomata klímaberendezés, TEMPOMATIC hátul | 304.000,00 |
| F66 | Zárható kesztyűtartó | Alapfelszereltség |
| FF1 | Középkonzol tárolóhely | 38.000,00 |
| CL1 | Kormánykerék, dönthető és magasságban állítható | Alapfelszereltség |
| CL3 | Bőrvonatu kormány | 68.900,00 |
| F61 | Visszapillantó tükör, belül | Alapfelszereltség |
| JK5 | Műszerpanel színes kijelzővel | Alapfelszereltség |
| SE4 | Gerinctámasz a segédvezető ülésen | Alapfelszereltség |
| SE5 | Gerinctámasz a vezetőülésen | Alapfelszereltség |
| T74 | Kapaszkodó a tülépőkhöz | Alapfelszereltség |
| V23 | Belső burkolatok, emelt szintű kivitel | Alapfelszereltség |
| V41 | TPO műanyagpadló az utastérben | Alapfelszereltség |
| VH1 | Kapaszkodók az utastérben | Alapfelszereltség |

Infotainment

| | | |
|-----|---|-------------------|
| E7M | MBUX multimedia system | Alapfelszereltség |
| E1D | Digitális rádió (DAB) | Alapfelszereltség |
| E45 | Okostelefon integráció csomag | 132.700,00 |
| E7B | Navigáció előkészítés | Alapfelszereltség |
| EL9 | 2-utas hangszórók elől és hátul | Alapfelszereltség |
| EW6 | Mercedes me connect Professional-csomag | Alapfelszereltség |

Konnektívítási Megoldások

| | | |
|-----|---|-------------------|
| EY5 | Mercedes-Benz segélyhívórendszer | Alapfelszereltség |
| EY6 | Üzemzavar elhárítás | Alapfelszereltség |
| JH3 | Kommunikációs modul (LTE) digitális szolg.hoz | Alapfelszereltség |

Biztonság és technika

| | | |
|-----|---|-------------------|
| B25 | Elektromos rögzítőfék | Alapfelszereltség |
| BA3 | Aktív fék-asszisztens | Alapfelszereltség |
| F3Z | Convenience closing | Alapfelszereltség |
| F68 | Külső tükör, fűthető és elektr. állítható | Alapfelszereltség |
| J55 | Utasülés biztonsági öv jelző berendezés | Alapfelszereltség |
| JA7 | Holtér asszisztens | Alapfelszereltség |
| JB4 | Aktív Sávartó-asszisztens | Alapfelszereltség |
| JS2 | Intelligent Speed Assistant | Alapfelszereltség |
| JW8 | ATTENTION ASSIST | Alapfelszereltség |
| LA2 | Nappali menetírány asszisztens | Alapfelszereltség |
| LC8 | Hangulatvilágítás, fényítható hátsó ajtó | Alapfelszereltség |
| LD9 | Belső lámpák az utastérben | Alapfelszereltség |
| LE1 | Adaptív féklámpák | Alapfelszereltség |
| MS1 | Tempomat | Alapfelszereltség |
| SA6 | Légszák a segédvezető oldalon | Alapfelszereltség |
| SH1 | Mellkas-mecdena légszák, vezetőoldalon | Alapfelszereltség |

118.02.04 / D 118.02.04 / #

4-b-01 12

Asothabom Vto 116 CDI Tourer PRO A2_Ajnlakok_17332

BM 44770313 (M)U41



Mercedes-Benz

| | | |
|-----|---|-------------------|
| SH2 | Melkas-medence légszák, segédvezető oldalon | Alapfelszereltség |
| SH9 | Függönylégszák a vezető- és segédvezető részére | Alapfelszereltség |
| SK6 | Child detection in vehicle, passive | Alapfelszereltség |
| T70 | Gyermekzár az utastéri ajtón az utastérben | Alapfelszereltség |
| C6L | Multifunkciós kormány | Alapfelszereltség |
| E07 | Hegymeneti elindulás-segítő asszisztens | Alapfelszereltség |
| E57 | Elektromos csatlakozás pótkocsi számára | Alapfelszereltség |
| FR8 | Tolatókamera | Alapfelszereltség |
| M72 | Vehicle HVO-capable | Alapfelszereltség |
| MJ8 | ECO Start-Stop funkció | Alapfelszereltség |

Nagyfeszültségű akkumulátor és töltés

| | | |
|-----|-------------------------------|-------------------|
| ED4 | Zselés akkumulátor 12 V 95 Ah | Alapfelszereltség |
|-----|-------------------------------|-------------------|

Vezérlőkód

| | | |
|-------|---|-------------------|
| 805 | CY X4/1 | Alapfelszereltség |
| * XJ4 | Change year G4-I | Alapfelszereltség |
| XM7 | Facelift II | Alapfelszereltség |
| XY5 | Modellév 5 | Alapfelszereltség |
| IG5 | Basic | Alapfelszereltség |
| JX2 | Szervizintervallum 40.000 km | Alapfelszereltség |
| XW9 | Kontrol kód, WLTP átállás | Alapfelszereltség |
| * ZOH | Steuercode Zertifizierung | Alapfelszereltség |
| 502 | Intelligent Speed Assistant updates | Alapfelszereltség |
| XC9 | COC-papírok | Alapfelszereltség |
| XMO | Modellfrissítés | Alapfelszereltség |
| XO1 | VIN kódolt járműadatok, ellenőrző számmal | Alapfelszereltség |
| XU3 | Táblák / Nyomtatványok, magyar nyelven | Alapfelszereltség |
| XZ2 | Modellgeneráció 2 | Alapfelszereltség |
| Z42 | Személygépkocsi regisztráció | Alapfelszereltség |



Mercedes-Benz

Jármű árak

| | | |
|---------------------------------|------------|-------------|
| Jármű alapára: | 16.456.233 | Összeg: HUF |
| Fényezési ár: | 472.100 | |
| Abroncok ára: | | |
| Extrafelszereltségek ára: | 3.379.200 | |
| Kiegészítő felszereltségek ára: | | |

Jármű nettó listaára 20.307.533

+ÁFA (27,00 %) 5.483.033

Jármű bruttó listaára 25.790.566

Jármű bruttó egyedi kedvezményes ára 23.950.000
Regisztrációs adó 135.000

Árajánlatunk 2024.07.24-ig érvényes!



Mercedes-Benz

Műszaki adatok

Méretes és Tömegek

| | |
|------------|---------|
| Típus | AWD |
| Hajtás | 3200 mm |
| Tengelytáv | |

Tömeg

| | |
|---------------------------------|---------|
| Alváz-üres tömeg: | 1310 kg |
| Elsőtengely (üres) | 1070 kg |
| Hátsőtengely (üres) | 2381 kg |
| Önsúly össz. (extrákkal) | |
| Maximálisan megeng. tömegek: | |
| Elsőtengely | 1550 kg |
| Hátsőtengely | 1750kg |
| Teherbírás: | 819 kg |
| Megengedett össztömeg: | 3200 kg |
| Megengedett össz-gördülő tömeg: | 5700 kg |

Gépkocsi tömege a konfiguráció alapján a vezetővel (75kg) és feltöltött tüzelőanyag-tartállyal együtt

Motor

| | |
|-------------------------------|-----------------------|
| Löketterfogat cm ³ | MU4 1950 |
| Teljesítmény kW/ LE | 120 / 163 |
| Max. Nyomaték von | 380 Nm at 2400 F/perc |

Váltó

| | |
|---------|--------------------------|
| Kód | G43 |
| Röviden | 9G-TRONIC automata váltó |



Mercedes-Benz

Műszaki adatok

Méretes és Tömegek

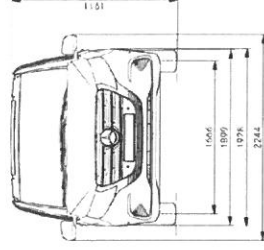

A megadott értékekre egy +/- 3%o-os tűréshatár alkalmazandó

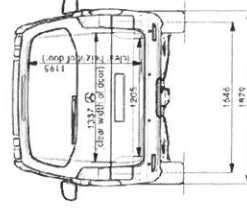

A megadott értékekre egy +/- 3%o-os tűréshatár alkalmazandó



Mercedes-Benz



Continental 0451210

225/55 R 17 C 109/107 H C2

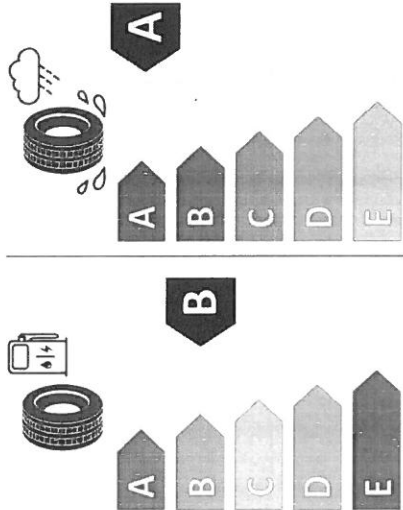

2020/740

<https://eprel.ec.europa.eu/screen/product/tyres/481295>



Mercedes-Benz

A Mercedes me connect a digitális frissítés az Ön üzleti célra használt transzponteréhez. Sokoldalú új szolgáltatások és funkciók! Kapcsolják össze Ön és gépkocsiját a digitális világgal és teszik még kényelmesebbé és biztonságosabbá munkáját – több gépkocsivezető esetén pedig felhasználó-orientáltabbá is. A legjobban, ha most rögtön létrehoz egy Mercedes me azonosítót és összekapcsolja a céges flottá gépkocsijait.

Hatékony szállítási cégében

A Mercedes me connect szolgáltatások az alkalmazás segítségével optimalizálják eljártait, növelik a hasznos működési időt, csökkentik a károsodást és további szolgáltatásokat nyújtanak a munkájának során: például a távoli nyitás beakadályozás vagy a következő ügyfél címének elküldése közvetlenül a gépkocsinak.

A Mercedes-Benz User Experience (MBUX)* a közlekedési dugóban a Live Traffic Information funkció gyorsan elküldi Ön a következő találkozási és elvezetési a mindig friss térképek előnyeit. Ezen túlmenően itt férhet hozzá a kibővített funkciókhoz is, mint a „Hey Mercedes” beszédvezérlés valamint a globális keresési funkció.

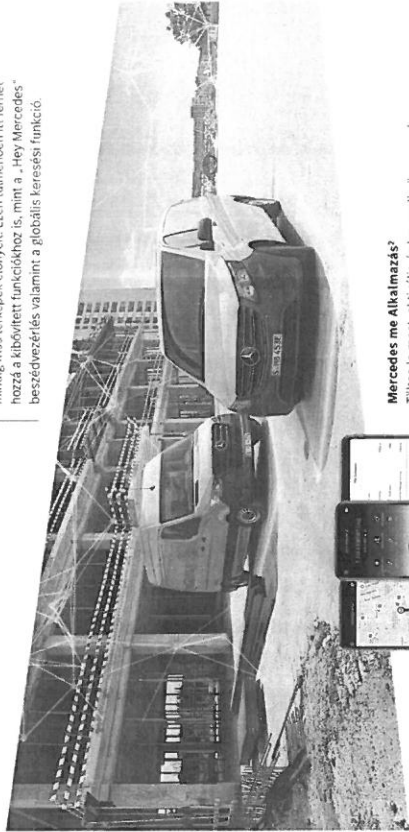

Mercedes me Alkalmazás?

Töltsse le most, aktiválja és kapcsolja össze a céges flottá gépkocsijait, hogy vállalkozása élvezhesse a Mercedes me connect előnyeit!

Mercedes me ügyfélpontái

Itt tájékozódhat valamennyi digitális szolgáltatásról, vállalkozásához és regisztrálhat azokra:

www.mercedesme.com

* Még mindig nem frissítés, hogy egyes szolgáltatások és funkciók nem állnak rendelkezésre minden típusnál és piacon vagy régiókonként és konfigurációk között. További információkért látogasson el a Mercedes me connect weboldalra.
* A Mercedes me connect szolgáltatások használatahoz az alkalmazással ill. az MBUX-vel kapcsolatosan a felhasználóknak regisztrálniuk kell minden digitális szolgáltatáshoz, valamint az adatvédelmi irányelvek, ill. regisztrálni a szolgáltatásra. www.mercedesme.com

Digitális és
összekapcsolt szállítás.
Mercedesme



Tárgy: Mercedes-Benz Vito ajánlat pontosítás

Feladó: Ásotthalom Polgármesteri Hivatal <polghiv@asotthalom.hu>

Dátum: 2024. 07. 19. 11:15

Címzett: Gabor.Mihalffy@gmail.com, Gabor.Mihalffy@pappas.hu

Tisztelt Mihálffy Gábor!

Az Önök által küldött Mercedes-Benz Vito árajánlat az általunk küldött ajánlatkérdésben szereplő alábbi, a gépjárművel szemben támasztott igényeket véleményünk szerint nem tartalmazza. Kérem az említett járműre vonatkozóan a **elektromos ablakemelő rendszerre, az elektromosan állítható visszapillantó tükrökre, a bőrüléssel kiviteltre, valamint a vonóhorogra** vonatkozóan nyilatkozni szíveskedjenek, hogy ezen felszereléseket a gépjármű alapfelszereltsége tartalmazza-e vagy azok külön összeggel, extra szolgáltatásként elérhetőek!

Együttműködését előre is megköszönve,

--

Üdvözlettel:

Papp Renáta
polgármester

Ásotthalom Nagyközségi Önkormányzat
6783 Ásotthalom, Szent István tér 1.
Tel: +36 62 591 -560

— Mellékletek: —

Ásotthalom Vito 116 CDI Tourer PRO A2_(8 személy).pdf

4,5 MB

RE: Mercedes-Benz Vito ajánlat pontosítás

Tárgy: RE: Mercedes-Benz Vito ajánlat pontosítás
Feladó: Mihálffy Gábor <Gabor.Mihalffy@pappas.hu>
Dátum: 2024. 07. 19. 15:16
Címzett: "polghiv@asotthalom.hu" <polghiv@asotthalom.hu>

Tisztelt Önkormányzat ! Kedves Polgármester Asszony !

Tájékoztatjuk Önöket, hogy a lenitekben felvázolt igényeinek megfelelően, az ajánlatunk tartalmazza a felsorolt felszereltségeket.

Köszönettel
és

Üdvözlettel / Mit freundlichen Grüßen / Best regards

Mihálffy Gábor
Transzporter értékesítő / szalonvezető

PAPPAS ☆

T: +36/62/553-985
M: +36/20/203-
5737
gabor.mihalffy@pappas.hu
<http://www.pappas.hu>

Pappas Auto Magyarország Kft.
Vásárhelyi Pál u. 15., 6725 Szeged

Autók, szerviz, szenvedély! A Pappas Auto 34 éves tapasztalatával 2024-ben is a legjobb ajánlatokkal várja Ügyfeleit!

From: Ásotthalom Polgármesteri Hivatal <polghiv@asotthalom.hu>
Sent: Friday, July 19, 2024 11:15 AM
To: Gabor.Mihalffy@gmail.com; Mihálffy Gábor <Gabor.Mihalffy@pappas.hu>
Subject: Mercedes-Benz Vito ajánlat pontosítás

Tisztelt Mihálffy Gábor!

Az Önök által küldött Mercedes-Benz Vito árajánlat az általunk küldött ajánlatkérdésben szereplő alábbi, a gépjárművel szemben támasztott igényeket véleményünk szerint nem tartalmazza.
Kérem az említett járműre vonatkozóan a **elektromos ablakemelő rendszerre, az elektromosan állítható visszapillantó tükrökre, a bőrüléssel kivitelre, valamint a vonóhorogra** vonatkozóan nyilatkozni szíveskedjenek, hogy ezen felszereltségeket a gépjármű alapfelszereltsége tartalmazza-e

RE: Mercedes-Benz Vito ajánlat pontosítás

vagy azok külön összeggel, extra szolgáltatásként elérhetőek !

Együtműködését előre is megköszönve,

--

Üdvözlettel:

Papp Renáta
polgármester

Ásotthalom Nagyközségi Önkormányzat
6783 Ásotthalom, Szent István tér 1.
Tel: +36 62 591 -560