

✉ 6783 Ásotthalom, Szent István tér 1.  
☎ 62/591-560 e-mail: [polghiv@asotthalom.hu](mailto:polghiv@asotthalom.hu)

HOVÁNY Kft.  
6728 Szeged, Algyői út 40.  
E-mail: [ford@szeged.hovany.hu](mailto:ford@szeged.hovany.hu)

Tárgy: Ajánlatkérés FB/HUSRB/23R/31/003  
-Gépjármű-

Tisztelt Címzett!

Ásotthalom Nagyközségi Önkormányzat (6783 Ásotthalom, Szent István tér 1. adószám: 15726638-2-06, képviseli: Papp Renáta polgármester) (továbbiakban Ajánlatkérő) az Interreg VI-A IPA Magyarország-Szerbia Program Foodbank című pályázat keretein belül gépjármű beszerzést valósít meg. Tisztelettel felkérem ajánlattételre az alábbiakban felsorolt tulajdonságokkal rendelkező gépjárművekre vonatkozóan.

**Gépjárművel kapcsolatos elvárások, igények:**

- Férőhelyek száma: 8 db kivehető ülésekkel
- Motor teljesítménye legalább: 160 LE
- Hengerűrtartalma legalább: 1900 cm<sup>3</sup>
- Üzemanyag: dízel
- Váltó típus: automata váltó
- 5 ajtós kivitel (tolóajtós)
- Figyelmeztető és jelzőrendszerekkel ellátott (biztonsági öv, parkolási rendszer, jelzőtábla)
- Klíma
- Elektromos ablakemelő rendszer
- Elektromosan állítható visszapillantó tükrök
- Bőrülés a könnyebb tisztíthatóság érdekében
- vonóhorog

**Határidő:**

Az ajánlatot e-mail-ben szíveskedjen megküldeni legkésőbb **2024. július 19. 23.59**

**Az árajánlaton a következő adatokat kérem szerepeltetni:**

- Árajánlatkérő neve, címe, adószáma (Ásotthalom Nagyközségi Önkormányzat, Papp Renáta polgármester részére, cím: 6783 Ásotthalom, Szent István tér 1. adószám: 15726638-2-06),
- Árajánlattevő neve, címe, adószáma,
- Az ajánlati árba foglalt tételek részletezése,
- Az ajánlat nettó összege, a felszámított áfa és bruttó összeg,
- Az árajánlat keltezésének ideje,
- Árajánlat érvényességi ideje.

Ásotthalom, 2024. július 08.

Mielőbbi választát várva és együttműködését megköszönve, tisztelettel



Papp Renáta  
Polgármester

## Árajánlatkérés

**Tárgy:** Árajánlatkérés

**Feladó:** Ásotthalom Polgármesteri Hivatal <polghiv@asotthalom.hu>

**Dátum:** 2024. 07. 08. 10:45

**Címzett:** ford@szeged.hovany.hu

Tisztelt Autókereskedés!

Önkormányzatunk a HUSRB/23R/31/003 kódszámú, FOODBANK elnevezésű pályázaton belül gépjármű beszerzést valósít meg.

Kérem, a mellékletben található ajánlatkérésre vonatkozó árajánlatát megküldeni szíveskedjen a kért határidőn belül!

Segítő együttműködésüket megköszönve, tisztelettel:

--

Üdvözlettel:

Papp Renáta  
polgármester

Ásotthalom Nagyközségi Önkormányzat  
6783 Ásotthalom, Szent István tér 1.  
Tel: +36 62 591 -560

— Mellékletek: —

arajanlatkeres\_ford.pdf

304 KB

Árajánlatkérés kiegészítése

**Tárgy:** Árajánlat kérés kiegészítése

**Feladó:** Ásotthalom Polgármesteri Hivatal <polghiv@asotthalom.hu>

**Dátum:** 2024. 07. 08. 14:45

**Címzett:** ford@szeged.hovany.hu

Tisztelt Autókereskedés!

A délelőtt folyamán küldött árajánlatkérés kiegészítéseként kérem, hogy ajánlatába foglalja bele továbbá az alábbi tételeket:

teljes értékű téligumi szett garnitúra, a szükséges egyéb alkatrészekkel  
sötétszürke metál szín

Üdvözlettel:

Papp Renáta  
polgármester

Ásotthalom Nagyközségi Önkormányzat  
6783 Ásotthalom, Szent István tér 1.  
Tel/fax: +36-62/591-563  
Tel: +36-20/268-2979

**Tárgy:** Ford Custom árajánlatok  
**Feladó:** <harnasi.roland@hovany.hu>  
**Dátum:** 2024. 07. 19. 9:57  
**Címzett:** <[polghiv@asotthalom.hu](mailto:polghiv@asotthalom.hu)>

Kedves Renáta!

Hivatkozva a HUSRB/23R/31/003 kódszámú Foodbank című pályázati gépjármű árajánlatkérésre, csatolva küldöm az egyedi kedvezményes Ford auto árajánlatokat.

Felhívom szíves figyelmét, hogy a Kombi kivitelezésű autóban a ülés kizárólag szövet borítást kaphat. A felszereltségeket megtalálják a külön csatolmányban, a Tourneo-é pedig az ajánlatban található!

Ha bármilyen kérdés, kérés lenne, keressen bizalommal!

Üdvözlettel,

**Hárnási Roland András**

Értékesítési tanácsadó

**Hovány Kft.**

**6728 Szeged Algyői út. 40.**

E-mail: [harnasi.roland@hovany.hu](mailto:harnasi.roland@hovany.hu)

Telefon: 62 / 559-520

Fax: 62 / 559-521

Mobil: 30 / 381 46 47

<http://www.fordhovany.hu>



— Mellékletek: —

Tourneo árajánlat.pdf	1,3 MB
Kombi árajánlat.pdf	529 KB
Kombi felszereltségi lista.pdf	395 KB

**Tárgy:** FW: Téli kerékszett ajánlat  
**Feladó:** <harnasi.roland@hovany.hu>  
**Dátum:** 2024. 07. 19. 16:01  
**Címzett:** <polghiv@asotthalom.hu>

Tisztelettel küldöm továbbá külön, a téli szerelt kerékszettek árajánlatait, amint az alaktrészgazdász kollégám állított össze, amint alább olvashatnak!

---

**From:** bojtar.gabor@hovany.hu <bojtar.gabor@hovany.hu>  
**Sent:** Friday, July 19, 2024 3:57 PM  
**To:** harnasi.roland@hovany.hu  
**Subject:** RE: Téli kerékszett ajánlat

Az alábbi link az osztrák tartozékos oldal, ahol elérhetők szerelt kerekek is.  
16" méretben csak acél felni van (téli gumi + tpms + acélfelni)  
17" méretben csak alufelni van (téli gumi + tpms + alufelni)

16" Semperit gumival : bruttó ügyfél ár: 120.753 Ft / db  
<https://www.ford-zubehoer.at/r%C3%A4der/winterkomplett%C3%A4der?model=tourneocustom&year=2023&wheelsConfigurator=True>

16" Goodyear gumival : jelenleg nincs készleten  
<https://www.ford-zubehoer.at/r%C3%A4der/winterkomplett%C3%A4der?model=tourneocustom&year=2023&wheelsConfigurator=True>

17" Nokian gumival : bruttó ügyfél ár: 154.340 Ft / db  
<https://www.ford-zubehoer.at/r%C3%A4der/winterkomplett%C3%A4der?model=tourneocustom&year=2023&wheelsConfigurator=True>

17" Goodyear gumival : bruttó ügyfél ár: 179.900 Ft / db  
<https://www.ford-zubehoer.at/r%C3%A4der/winterkomplett%C3%A4der?model=tourneocustom&year=2023&wheelsConfigurator=True>

---

Külön :

	bruttó ügyfél ár:
16" acél felni	51.200 Ft / db
16" alu felni	75.700 Ft / db
TPMS	12.000 Ft / db
díztárcsa	15.500 Ft / db
anya	1.450 Ft / db
215/65R16C téli gumi	
Fulda	51.000 Ft / db
Toyo	53.000 Ft / db
Goodyear	64.300 Ft / db

---

Külön : 17" méretben csak alufelni van

felni 88.500 Ft – 140.800 Ft / db

<https://www.ford-tartozekok.hu/ker%C3%A9kt%C3%A1rcs%C3%A1k/k%C3%B6nyv%C5%B1f%C3%A9m-ker%C3%A9kt%C3%A1rcs%C3%A1k?model=tourneocustom&year=2023>

TPMS 12.000 Ft / db

anya 2.435 Ft / db

215/60R17C téli gumi

Fulda 58.800 Ft / db

Barum 67.000 Ft / db

Dunlop 70.300 Ft / db

Goodyear 84.500 Ft / db

Conti 100.000 Ft / db

## Bojtár Gábor

Alkatrészgazdász

Hovány Kft.

6728 Szeged Algyői út. 40.

Telefon: +36 62 / 556-300

Fax: +36 62 / 556-302

E-mail: [bojtar.gabor@hovany.hu](mailto:bojtar.gabor@hovany.hu)

Telefon: +36 62 / 556-300 (mellék: 3111)

Mobil: +36 / - 30 503-7553

<http://www.fordhovany.hu>



### ADATVÉDELMI TÁJÉKOZTATÓ:

<http://www.hovany.hu/adatvedelem>

<https://www.ford.hu/hasznos-informaciok/terms-and-privacy-policy-hub/adatvedelem>

---

**From:** [harnasi.roland@hovany.hu](mailto:harnasi.roland@hovany.hu) <[harnasi.roland@hovany.hu](mailto:harnasi.roland@hovany.hu)>

**Sent:** Friday, July 19, 2024 3:12 PM

**To:** [bojtar.gabor@hovany.hu](mailto:bojtar.gabor@hovany.hu)

**Subject:** RE: Téli kerékszett ajánlat

Tourneo:

---

6.5X17"-os könnyűfém kerekek

- 215/60R17C gumiabroncsok
- Goodyear abroncsok szimpla és duplakabinos Van, Multicab esetén
- Continental abroncsok Bus M1, Kombi M1 és Camper esetén

Kombi:

6.5X16"-os könnyűfém kerekek

- 215/65R16C Goodyear gumiabroncsok

Acél téli kerékszettek kellenének erre.

Üdvözlettel,

**Hárnási Roland András**

Értékesítési tanácsadó

**Hovány Kft.**

**6728 Szeged Algyői út. 40.**

E-mail: [harnasi.roland@hovany.hu](mailto:harnasi.roland@hovany.hu)

Telefon: 62 / 559-520

Fax: 62 / 559-521

Mobil: 30 / 381 46 47

<http://www.fordhovany.hu>



**Ford**

BRING ON  
TOMORROW

---

**From:** [bojtar.gabor@hovany.hu](mailto:bojtar.gabor@hovany.hu) <[bojtar.gabor@hovany.hu](mailto:bojtar.gabor@hovany.hu)>

**Sent:** Friday, July 19, 2024 9:51 AM

**To:** [harnasi.roland@hovany.hu](mailto:harnasi.roland@hovany.hu)

**Subject:** RE: Téli kerékszett ajánlat

Pontos gumi méreteket tudnál kérlek küldeni?

**Bojtár Gábor**

Alkatrészgazdász

**Hovány Kft.**

**6728 Szeged Algyői út. 40.**

Telefon: +36 62 / 556-300

Fax: +36 62 / 556-302

E-mail: [bojtar.gabor@hovany.hu](mailto:bojtar.gabor@hovany.hu)

Telefon: +36 62 / 556-300 (mellék: 3111)

Mobil: +36 / - 30 503-7553

<http://www.fordhovany.hu>



**ADATVÉDELMI TÁJÉKOZTATÓ:**

<http://www.hovany.hu/adatvedelem>

<https://www.ford.hu/hasznos-informaciok/terms-and-privacy-policy-hub/adatvedelem>

---

**From:** [harnasi.roland@hovany.hu](mailto:harnasi.roland@hovany.hu) <[harnasi.roland@hovany.hu](mailto:harnasi.roland@hovany.hu)>

**Sent:** Friday, July 19, 2024 9:26 AM

FW: Téli kerékszett ajánlat

To: [bojtar.gabor@hovany.hu](mailto:bojtar.gabor@hovany.hu)

Subject: Téli kerékszett ajánlat

Szia!

Tudnál kérlek Custom Kombi és Tourneo Customre acél téli kerékszett ajánlatokat küldeni?

Üdvözlettel,

**Hárnási Roland András**

Értékesítési tanácsadó

**Hovány Kft.**

**6728 Szeged Algyői út. 40.**

E-mail: [harnasi.roland@hovany.hu](mailto:harnasi.roland@hovany.hu)

Telefon: 62 / 559-520

Fax: 62 / 559-521

Mobil: 30 / 381 46 47

<http://www.fordhovany.hu>





HOVÁNY Kft.

6728 Szeged, Algyői út 40.

Tel.: +36 62 556-300

Web: [www.fordhovany.hu](http://www.fordhovany.hu)

Adószám: 10621844-2-03



csak  
A4/328...  
...  
2024.12.0

Ásotthalom Nagyközségi Önkormányzat

Cím: 6783 Ásotthalom, Szent István tér 1.

Telefon: E-mail cím: [polghiv@asotthalom.hu](mailto:polghiv@asotthalom.hu)

Adószám: 15726638-2-06

## ÁRAJÁNLAT

Tisztelt Ügyfelünk!

Az előzetesen megadott paraméterek alapján a Tourneo Custom Busz L2H1, 2.00L TDCI **170 Le** A8 Titanium gépkocsira a következő ajánlatot teszem:

### Részletek:

Szín:

**Magnetic Grey**

Alapfelszereltség: az aktuális árlista alapján

Extrák:

**Kétoldali toloajtó** 203 200 Ft

**Fix vonóhorog** 152 400 Ft

**Pótkerék** 69 850 Ft

**Nagyméretű üzemanyag tartály** - 70l 6 350 Ft

**Első ülészsomag 14 - Világos Sensico bőr "**

**Elektromosan 6 irányban állítható vezetőülés – Fűthető vezetőülés - Elektromosan állítható deréktámasz a vezető oldalon - Állítható belső kartámasz a vezető oldalon - Elektromosan 6 irányban állítható szimpla utasülés - Fűthető utasülés - Elektromosan állítható deréktámasz az utas oldalon - Állítható belső kartámasz az utas oldalon - Légzsák az utas oldalon - Függetlenlégszák - Oldallégzsákok"** 361 950 Ft **Metálfényezés** 139 700 Ft

### Árak:

A gépjármű alapára: 22 353 650 Ft

A gépjármű extrákkal növelt ára: 23 287 100 Ft

Extrák ára: 933 450 Ft

Tartozékok ára: 0 Ft

Egyedi kedvezmény: -4 690 910 Ft

**Összesen: 18 596 190 Ft**

Tartozékok:

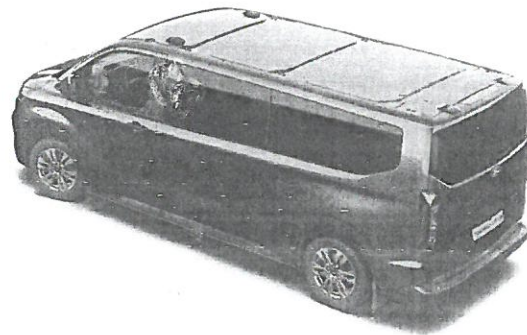

A gépkocsi átadásának tervezett időpontja: **megrendeléskor kerül pontosításra.**

**Az árak ajánlott árak, a tényleges vételárat az adásvételi szerződés tartalmazza.**

Az árak tartalmazzák a regisztrációs adót és az ÁFA-t, de a forgalomba helyezés és egyéb illetékek költségeit nem foglalja magába!

**Megjegyzés (ha van):** Adószám: 15726638-2-06 Az autó gyártásból érkezik, várható beérkezési idő: 5-8 hónap. A rendelést 15% foglaló befizetésével tudjuk elindítani.

Ajánlatunk a jelenleg érvényes árlista alapján készült, érvényes: **2024-07-23 -ig!**

# ÚJ FORD TOURNEO CUSTOM - Az alapfelszereltség főbb elemei szériánként

2024-es modellev 2023/1  
Ervényes: 2023. július 24-i gyártástól  
A változtatás jogát fenntartjuk!



Trend	Bus M1	Titanium
<b>Standard felszereltség</b>		<b>Standard felszereltség Trend szérián felül</b>
<b>Biztonság, Kényelem</b>		<b>Biztonság, Kényelem</b>
<b>ESP rendszer</b>		
- Vészfékezésre figyelmeztető fények		
- ABS, Borulásgátló, vészfékassisztens, visszagurulásgátló, kipörgésgátló		
<b>Fekete biztonságiövek</b>		
<b>Parkolóradar - első</b>		
<b>Parkolóradar - hátsó</b>		
<b>Vezetést támogató rendszer #2</b>		
- Utközésmegelőző rendszer 2.0		
- Intelligens sebességghatároló		
- <b>Sebességtartó automatika</b>		
- Sávartó automatika		
- Tábla felismerő rendszer		
- Rossz irányra való figyelmeztetés		
- <b>Parkolóradar - első és hátsó</b>		
- <b>Tolató kamera</b>		
Távírányítós ajtónyitó (2db)		
Kulcsnélküli nyitás/indítás		
Kétlépcsős ajtónyitás		
Kétlépcsős ajtózáras		
- Egy nyomás: első és második sor bezárása		
- Két nyomás, minden ajtó bezárása		
<b>Sebességváltó gomb - Sensico műbőr</b>		
Fix kormány		
Kormány - Sensico		
Zárható fedelő kesztyőtartó		
Kis méretű fej feletti tároló		
Alkohol szonda		
Hátsó szakaszos ablaktörő		
Hátsó 12V-os elektromos aljzat		
USB csatlakozó - hátul		
<b>Karosszéria - általános</b>		<b>Karosszéria - általános</b>
<b>Alacsony tető</b>		
<b>Oldalsó tolóajtó az utas oldalon</b>		
Felfelé nyíló hátsó ajtó		
Első lökhárító - Részben színre fújt		<b>Első lökhárító - Színre fújt első lökhárító</b>
Hátsó lökhárító - Részben színre fújt		<b>Hátsó lökhárító - Színre fújt első lökhárító</b>
<b>Üvegezés és visszapillantó tükörök</b>		<b>Üvegezés és visszapillantó tükörök</b>
<b>Elektromos első ablakemelők, automata fel/le funkcióval</b>		
<b>Fűtherő szélvédő</b>		
Színezett üvegek		<b>Sötétített üvegezés a B-oszloptól hátrafelé</b>
<b>Esőérzékelő ablaktörők</b>		
<b>Elektromosan állítható, fűthető, külső visszapillantó tükörök integrált irányjelzőkkel</b>		<b>Elektromosan állítható, fűthető, behajtható külső visszapillantó tükörök integrált irányjelzőkkel, automata behajtás funkcióval</b>
Színre fújt tokorházak		
Fix második sor ablak a jobb oldalon		
Fix második sor ablak a bal oldalon		
Fix harmadik sor ablak a jobb oldalon		
Fix harmadik sor ablak a bal oldalon		
Fix ablak a hátsó ajtón		
Fűthető ablak a hátsó ajtón		

# ÚJ FORD TOURNEO CUSTOM - Az alapfelszereltség főbb elemei szériánként

2024-es modellev 2023/1  
 Ervényes: 2023. július 24-i gyártástól  
 A változtatás jogát fenntartjuk!



	Trend	Bus M1	Titanium
<b>Standard felszereltség</b>			Standard felszereltség Trend szérián felül
<b>Világítás</b>	LED fényszórók Nappali menettfény Automata fényszóró Olvasó lámpa Olvasó lámpa hátul LED világítás a raktérben Belső visszapillantó tükör - Hátso ablak esetén	Világítás	Világítás
<b>Fűtés és klímabehatározás</b>	Fűtés és klímabehatározás <b>Első fűtés levegőkezeléssel</b> <b>Első automata légkondicionáló berendezés</b>	Fűtés és klímabehatározás	<b>Hátso légkondicionáló</b>
<b>Audio- és kommunikációs rendszerek</b>	<b>Audió csomag</b> - Sync IV - AM/FM rádió - USB csatlakozó + Bluetooth + DAB - 10 hangszóró (IDBAH) - Rádió kezelőszervek a kormányon - Mikrofon - Fedélzeti számítógép <b>13" érintőképernyő</b> FordPass Connect modem -5G	Audió- és kommunikációs rendszerek	Audió- és kommunikációs rendszerek
<b>Belső kialakítás</b>	Teljes szőnyeg padlóborítás Kapszkodók, napszemüveg tartóval a vezető oldalon Rakományrögzítő fül a csomagteremben - rövid tengelytáv esetén 2db Rakományrögzítő fül a csomagteremben - hosszú tengelytáv esetén 4db	Belső kialakítás	Belső kialakítás
<b>Ülések</b>	<b>Első ülészsomag 32</b> - 4 irányban manuálisan állítható vezetőülés - Vezető oldali derektámasz - Szimpla utasülés - 2 irányban manuálisan állítható - Légzsák az utas oldalon - kikapcsolható - Függetlenlégszák - Oldallegszákok  <b>Hátso ülészsomag 5</b> - 3 szimpla ülés a második sorban, 4 irányban állítható - 1 szimpla és 1 dupla ülés a harmadik sorban, dönthető háttámlával Kétoldali toloajtóval nem elérhető	<b>Ülések</b> <b>Első ülészsomag 16</b> - 4 irányban manuálisan állítható vezetőülés - Fűthető vezetőülés - Vezető oldali derektámasz - Állítható belső kartámasz a vezető oldalon - Szimpla utasülés - 2 irányban manuálisan állítható - Fűthető utasülés - Utasoldali derektámasz - Légzsák az utas oldalon - kikapcsolható - Függetlenlégszák - Oldallegszákok	
<b>Üzemanyagtartály</b>	Üzemanyag tartály - 55 literes	Üzemanyagtartály	Üzemanyagtartály
<b>Kerekek</b>	6.5JX16"-os könnyűfém kerekek Goodyear gumik 215/65 R16C 109 T gumiméret Keréknyomás ellenőrző rendszer Defekt javító készlet	Kerekek	17" Ikerküllős könnyűfém kerekek - Karbon szűrke Continental gumik 215/60 R17C 109/107T gumiméret

FORD **TOURNEO CUSTOM**  
Kezelési kézikönyv



┌

└

|

A jelen kiadvány a nyomdába adás időpontjában érvényes információkat tartalmazza. A folyamatos fejlesztés érdekében fenntartjuk a jogot, hogy előzetes bejelentés vagy kötelezettség nélkül bármikor változtassunk a specifikációkon, a design-on vagy a felszereltségen. Jelen kiadvány egyetlen része sem sokszorosítható, továbbítható, tárolható adatbázisban vagy fordítható le semmilyen nyelvre, bármilyen formában vagy eszközzel az írásos engedélyünk nélkül. Hibák és hiányosságok előfordulhatnak.

© Ford Motor Company 2019

Minden jog fenntartva.

Alkatrészszám: CG3764huHUN 201911 20191203151148



# Tartalomjegyzék

<b>Bevezetés</b>		
Tudomásul vétel .....	9	
A kézikönyvről .....	9	
Jelek jegyzéke .....	9	
Adatrögzítés .....	11	
Cserealkatrészekre vonatkozó ajánlás .....	16	
Rendkívüli figyelmeztetések .....	16	
Mobil kommunikációs berendezés .....	16	
<b>Környezet</b>		
Környezetvédelem .....	18	
<b>Első pillantásra</b>		
Műszerfal - LHD .....	19	
Műszerfal - RHD .....	20	
<b>Gyermekbiztonság</b>		
Gyermekülések beszerelése .....	22	
Gyermekülés elhelyezése .....	26	
Gyermek-biztonsági zárok .....	31	
<b>Biztonsági övek</b>		
A biztonsági övek becsatolása .....	32	
Biztonságiöv-magasságállítás .....	33	
Biztonsági öv figyelmeztető .....	33	
<b>Biztonsági visszatartó rendszer</b>		
Működési elv .....	35	
Bal oldali első légzsák .....	35	
Jobb oldali első légzsák .....	36	
Az utasoldali légzsák be- és kikapcsolása .....	36	
Oldallégzsákok .....	37	
Oldalsó függönylégzsákok .....	38	
<b>Gyalogosvédelmi rendszer - Hálózatról tölthető hibrid elektromos gépkocsi (PHEV)</b>		
Mi az a gyalogosvédelmi rendszer .....	39	
Gyalogosvédelmi rendszer – Hibaelhárítás .....	39	
<b>Automatikus ütközésértesítési rendszer</b>		
Vészhelyzeti segélyhívás .....	40	
ERA-GLONASS .....	42	
<b>Kulcsok és távirányítók</b>		
Általános tudnivalók a rádiófrekvenciákról .....	46	
Távirányítás .....	46	
Egy elvesztett kulcs vagy távirányító pótlása .....	46	
<b>MyKey™</b>		
Működési elv .....	48	
MyKey-beállítások .....	48	
Egy MyKey létrehozása .....	49	
A MyKey kulcs programozása .....	49	
Az összes MyKey törlése .....	51	
A MyKey rendszer státuszának ellenőrzése .....	52	
MyKey – Hibaelhárítás .....	53	
<b>Ajtók és zárok</b>		
Zárás és nyitás .....	54	
<b>Ötödik ajtó</b>		
Kézi működtetésű ötödik ajtó .....	58	
<b>Biztonság</b>		
Passzív elektronikus indításgátló (PATS) .....	59	
Riasztóberendezés .....	59	

# Tartalomjegyzék

## Kormánykerék

Kormánykerék beállítása .....60

## Ablaktörlők és -mosók

Szélvédőtörlők .....61

Automata ablaktörlés .....61

Szélvédő-mosóberendezés .....63

Hátsóablak-ablaktörlő és  
-mosóberendezés .....63

## Világítás

Általános tudnivalók .....65

Világítás-vezérlés .....65

Automata lámpák .....66

Műszerfalvilágítás  
fényerősség-szabályozó .....67

Fényszóró-kikapcsolás késleltetés .....67

Automatikus távolsági fényszóró  
vezérlés .....67

Első ködlámpák .....69

Hátsó ködlámpák .....69

Vetítésitávolság-szabályozás .....70

Kanyarodás-fényszórók .....71

Irányjelzők .....71

Belső lámpák .....72

## Ablakok és tükrök

Elektromos működtetésű ablakok .....73

Teljesnyitás és -zárás rendszer .....74

Külső visszapillantó tükrök .....74

Belső tükör - Gépkocsik a következő  
felszerelésekkel: Automatikus  
tompítású belső tükör/Belső tükör  
kamerakijelzővel .....75

Belső tükör - Gépkocsik a következő  
felszerelésekkel: Belső tükör .....76

## Kombinált műszer

Mérőműszerek - Hálózatról tölthető  
hibrid elektromos gépkocsi (PHEV)  
.....77

Mérőműszerek - Kivéve: Hálózatról  
tölthető hibrid elektromos gépkocsi  
(PHEV) .....79

Figyelmeztető lámpák és jelzők .....81

Hangfigyelmeztetők és -jelzők .....85

## Információkijelzők

Általános tudnivalók .....87

Fedélzeti számítógép .....89

Személyes beállítások .....91

Információ-üzenetek .....92

## Klímaszabályozás

Szellőzőfűvókák .....99

Manuális klímaszabályozás .....99

Tippek a belső tér klímájának  
szabályozásához .....100

Hátsóülés-klímaszabályozás .....101

Szélvédőfűtés .....102

Fűtött hátsóablak .....102

Fűtött külső visszapillantó tükrök -  
Gépkocsik a következő felszerelések  
nélkül: Hátsóablak-fűtés .....102

Fűtött külső visszapillantó tükrök -  
Gépkocsik a következő  
felszerelésekkel: Hátsóablak-fűtés  
.....102

Kiegészítő fűtő .....103

Távvezérelt indítás .....105

## Ülések

Helyes ülés helyzet .....108

Fejtámlák .....108

Kézi működtetésű ülések .....109

Elektromos működtetésű ülések .....111

Hátsó ülések - Gépkocsik a következő  
felszerelésekkel: Második ülésori  
átfordítható ülések .....113

Hátsó ülések - Gépkocsik a következő  
felszerelésekkel: Második ülésori nem  
átfordítható ülések .....120

# Tartalomjegyzék

Fűtött ülések - 2,0l EcoBlue, Hálózatról tölthető hibrid elektromos gépkocsi (PHEV) .....	124
Fűtött ülések - 2,2l dízel .....	125
<b>Kiegészítő elektromos csatlakozóaljzatok</b>	
Kiegészítő elektromos csatlakozóaljzatok .....	127
Szivargyújtó .....	128
<b>Tárolórekeszek</b>	
Italtartók .....	130
Összehajtható tálca .....	130
Pohártartók .....	130
Ülés alatti tároló - Gépkocsik a következő felszerelésekkel: Kettős utasülés, Gépkocsik a következő felszerelések nélkül: Hátsó klímaszabályozás, Kivéve: Lágy hibrid elektromos gépkocsi (MHEV) .....	131
Ülés alatti tároló - Lágy hibrid elektromos gépkocsi (MHEV), Gépkocsik a következő felszerelésekkel: Kettős utasülés/ Hátsó klímaszabályozás .....	132
<b>A motor indítása és leállítása</b>	
Általános tudnivalók .....	133
Gyújtáskapcsoló .....	133
Kormányzár .....	134
Dízelmotor beindítása .....	134
A motor leállítása .....	134
Motorblokkfűtés .....	134
<b>Az elektromos motor beindítása és leállítása</b>	
Gyújtáskapcsoló .....	136
Az elektromos motor beindítása .....	136
Az elektromos motor lekapcsolása .....	136
<b>Az egyes változatok menettulajdonságai</b>	
A hibrid gépkocsi működése - Lágy hibrid elektromos gépkocsi (MHEV) .....	137
A hálózatról tölthető hibrid gépkocsi működése .....	137
Hibrid gépkocsival kapcsolatos gyakori kérdések .....	138
<b>Auto-Start-Stop - Kézikapcsolású sebességváltó, Kivéve: Lágy hibrid elektromos gépkocsi (MHEV)</b>	
Mi az az Auto-Start-Stop .....	139
Auto-Start-Stop rendszerrel kapcsolatos figyelmeztetések .....	139
Az Auto-Start-Stop be- és kikapcsolása .....	139
A motor leállítása .....	139
A motor újraindítása .....	139
Auto-Start-Stop visszajelzői .....	141
Auto-Start-Stop hangjelzés .....	141
Auto-Start-Stop – Hibaelhárítás .....	141
<b>Auto-Start-Stop - Lágy hibrid elektromos gépkocsi (MHEV)</b>	
Mi az az Auto-Start-Stop .....	143
Auto-Start-Stop rendszerrel kapcsolatos figyelmeztetések .....	143
Auto-Start-Stop beállításai .....	143
Az Auto-Start-Stop be- és kikapcsolása .....	143
A motor leállítása .....	143
A motor újraindítása .....	144
Auto-Start-Stop visszajelzői .....	144
Auto-Start-Stop hangjelzés .....	144
Auto-Start-Stop – Hibaelhárítás .....	145

# Tartalomjegyzék

## **Auto-Start-Stop - Automata sebességváltó**

Mi az az Auto-Start-Stop .....	147
Auto-Start-Stop rendszerrel kapcsolatos figyelmeztetések .....	147
Az Auto-Start-Stop be- és kikapcsolása .....	147
A motor leállítása .....	147
A motor újraindítása .....	147
Auto-Start-Stop visszajelzői .....	149
Auto-Start-Stop – Hibaelhárítás .....	149

## **Üzemanyag és üzemanyag-töltés**

Biztonsági rendszabályok .....	151
Üzemanyag-minőség - Benzin .....	152
Üzemanyag-minőség - Dízel .....	152
Üzemanyag-minőség - 2,0l EcoBlue, Hidrogénnel kezelt növényi olaj .....	153
Tüzelőanyag-betöltő tölcser helye .....	153
Az üzemanyag kifogyása .....	153
Üzemanyag-töltés - Hálózatról tölthető hibrid elektromos gépkocsi (PHEV) .....	154
Üzemanyag-töltés - Kivéve: Hálózatról tölthető hibrid elektromos gépkocsi (PHEV) .....	157
Tüzelőanyag-fogyasztás .....	160

## **Motor-kipufogógáz szabályozás**

Katalizátor .....	162
Szelektív katalitikus redukáló rendszer .....	163
Benzin-részecskeszűrő .....	168
Dízel részecskeszűrő .....	169

## **Nagyfeszültségű akkumulátor**

A nagyfeszültségű akkumulátor töltése .....	175
---	-----

Nagyfeszültségű akkumulátor óvintézkedései .....	176
Töltőkészülék előírásai .....	176
A töltőkészülék elhelyezkedése .....	176
Töltőkészülék jelzőfényei .....	176
A töltőcsatlakozó elhelyezkedése .....	178
Töltőaljzat jelzőfényei .....	178
Nagyfeszültségű lezárókapcsoló .....	178

## **Sebességváltó**

Kézikapcsolású sebességváltó .....	179
Automata sebességváltó - Hálózatról tölthető hibrid elektromos gépkocsi (PHEV) .....	179
Automata sebességváltó - 6-sebességes automata sebességváltó .....	182

## **Fékek**

Általános tudnivalók .....	186
Tippek a blokkolásgátlós fékekkel való vezetéshez .....	186
Rögzítőfék - Automata sebességváltó .....	187
Rögzítőfék - Kézikapcsolású sebességváltó .....	187
Hegymeneti elindulási segítség .....	187

## **Kipörgésgátló**

Működési elv .....	189
A kipörgésgátló használata .....	189

## **Menetstabilizáló rendszer**

Működési elv .....	190
A menetstabilizáló rendszer használata .....	191

## **Parkolássegítő rendszerek**

Működési elv .....	192
Hátsó parkolássegítő .....	192
Első parkolássegítő .....	194
Oldalsó érzékelőrendszer .....	196

# Tartalomjegyzék

Aktív parkolási segítség .....	198
Tolatókamera .....	201

## **Sebességszabályozó berendezés**

Működési elv .....	204
A sebességszabályozó berendezés használata .....	204
Az adaptív sebességszabályozó berendezés használata .....	205

## **Vezetőtámogató rendszerek**

Sebességhatároló .....	216
Intelligens sebességkorlátozó .....	217
Sávtartó rendszer .....	218
Holtterfigyelő információs rendszer .....	222
Keresztirányú forgalomra figyelmeztető rendszer .....	226
Közlekedési tábla felismerés .....	229
Behajtani tilos táblára figyelmeztetés .....	231
Eco .....	232
Ütközésre figyelmeztető rendszer .....	234
Hajtásvezérlés - Dízel .....	238
Önbeálló felfüggesztés .....	238

## **Aktuális autópálya információk**

Mi az az aktuális autópálya információk .....	239
Az Aktuális autópálya információk engedélyezése .....	239
Aktuális autópálya információk ellenőrzésének állapota .....	239

## **Csomagszállítás**

Általános tudnivalók .....	240
Csomagrögzítési pontok .....	241
Hátsó raktérnyílások .....	242

Tetőcsomagtartók és csomagtartók - Gépkocsik a következő felszerelésekkel: Beépített tetőcsomagtartó .....	242
Tetőcsomagtartók és csomagtartók - Gépkocsik a következő felszerelések nélkül: Beépített tetőcsomagtartó .....	244

## **Vontatás**

Utánfutó vontatása - Hálózatról tölthető hibrid elektromos gépkocsi (PHEV) .....	245
Utánfutó vontatása - Kivéve: Hálózatról tölthető hibrid elektromos gépkocsi (PHEV) .....	245
Utánfutó-kilengés csillapítás .....	246
A gépkocsi vontatása négy keréken - Automata sebességváltó, Kivéve: Hálózatról tölthető hibrid elektromos gépkocsi (PHEV) .....	246
A gépkocsi vontatása négy keréken - Hálózatról tölthető hibrid elektromos gépkocsi (PHEV) .....	247
A gépkocsi vontatása négy keréken - Kézikapcsolású sebességváltó .....	247

## **Vezetési tanácsok**

Csökkentett motorteljesítmény .....	249
Gazdaságos vezetés .....	249
Hideg időjárásra vonatkozó biztonsági előírások .....	250
Bejáratás .....	250
Áthaladás vízen .....	250
Padlószőnyegek .....	251

## **Vészhelyzetek**

Vészvillogók .....	252
Tüzelőanyag-lekapcsolás .....	252
A gépkocsi segédindítása - 2,2l Duratorq-TDCi dízel .....	252
A gépkocsi segédindítása - 2,0l EcoBlue .....	254
Vontatási pontok .....	255

# Tartalomjegyzék

## Vészhelyzeti felszerelés

Elsősegélydoboz .....	257
Elakadásjelző háromszög .....	257

## Biztosítékok

Biztosítékdoboz-elhelyezkedések - 2,0l EcoBlue, Hálózatról tölthető hibrid elektromos gépkocsi (PHEV) .....	258
Biztosítékdoboz-elhelyezkedések - 2,2l dízel .....	258
Biztosítékok áramerősség-értékei - Hálózatról tölthető hibrid elektromos gépkocsi (PHEV) .....	260
Biztosítékok áramerősség-értékei - 2,0l EcoBlue .....	271
Biztosítékok áramerősség-értékei - 2,2l dízel .....	282
Biztosítékcseré .....	292

## Karbantartás

Általános tudnivalók .....	294
A motorháztető nyitása és zárása - LHD .....	295
A motorháztető nyitása és zárása - RHD .....	296
Motortér-áttekintés - 2,0l EcoBlue .....	298
Motortér-áttekintés - 2,2l dízel .....	299
Motortér-áttekintés - Hálózatról tölthető hibrid elektromos gépkocsi (PHEV) .....	300
Motorolaj-mérőpálca - 1,0l EcoBoost™ .....	301
Motorolaj-mérőpálca - 2,0l EcoBlue .....	301
Motorolaj-mérőpálca - 2,2l dízel .....	301
Motorolaj-ellenőrzés .....	301
Az üzemanyagszűrő vízleválasztójának leeresztése - 2,0l dízel .....	302
Az üzemanyagszűrő vízleválasztójának leeresztése - 2,2l dízel .....	303
Motor hűtőventilátora - Hálózatról tölthető hibrid elektromos gépkocsi (PHEV) .....	303

Motor hűtőventilátora - Dízel .....	303
Motor-hűtőfolyadék ellenőrzés - Dízel .....	304
Hűtőfolyadék ellenőrzése - Hálózatról tölthető hibrid elektromos gépkocsi (PHEV) .....	305
Fékfolyadék-ellenőrzés .....	306
Tengelykapcsoló-folyadék ellenőrzés - Kézikapcsolású sebességváltó .....	307
Szervokormányzás-hidraulikaolaj ellenőrzés - 2,2l dízel .....	307
A 12V-os akkumulátor cseréje .....	308
Üzemanyagszűrő-szervizjelző ellenőrzése - 2,0l EcoBlue/2,2l dízel .....	310
Mosófolyadék-ellenőrzés .....	311
Az ablaktörlőlapátok ellenőrzése .....	311
Az első ablaktörlőlapátok cseréje .....	311
A hátsó ablaktörlőlapátok cseréje .....	312
Fényszóró kiszérése .....	313
Izzólámpacsere - Gépkocsik a következő felszerelésekkel: Halogén fényszórók .....	313
Izzólámpacsere - Gépkocsik a következő felszerelésekkel: Halogén fényvetítésű fényszórók .....	318
Izzólámpacsere - Gépkocsik a következő felszerelésekkel: Nagy fényerejű gázkisüléses fényszórók .....	323

## Gépkocsiápolás

A külső rész tisztítása .....	329
A belső rész tisztítása .....	330
Kisebbséges fényezési sérülések javítása .....	332
A keréktárcsák tisztítása .....	332
Karosszéria-tuning készletek .....	333

## Kerekek és gumiabroncsok

Általános tudnivalók .....	334
Gumiabroncs-tömítő és felfújó készlet .....	334
Gumiabroncs-ápolás .....	337
Téli gumiabroncsok használata .....	338

# Tartalomjegyzék

Hóláncok használata - Busz .....	339
Hóláncok használata - Shuttle Busz .....	340
Gumiabroncsnyomás-felügyelő rendszer .....	341
Utcai kerék cseréje .....	344
Gumiabroncsok nyomása - Busz .....	352
Gumiabroncsok nyomása - Shuttle Busz .....	355
Kerékanyák .....	357
<b>Feltöltési mennyiségek és specifikációk</b>	
Jármű méretei .....	358
Vonóhorog méretei .....	359
Gépkocsi-típustábla .....	360
Alvázsám .....	361
Feltöltési mennyiségek és specifikációk - 1,0l EcoBoost™ .....	361
Feltöltési mennyiségek és specifikációk - 2,0l EcoBlue .....	364
Feltöltési mennyiségek és specifikációk - 2,2l Duratorq-TDCi dízel .....	368
Izzólámpa-táblázat - Gépkocsik a következő felszerelésekkel: Halogén fényezésű .....	371
Izzólámpa-táblázat - Gépkocsik a következő felszerelésekkel: Halogén fényvetítésű fényezésű .....	373
Izzólámpa-táblázat - Gépkocsik a következő felszerelésekkel: Nagy fényerejű gázkisüléssel .....	374
Tüzelőanyag-fogyasztási adatok .....	375
Tüzelőanyag-fogyasztási adatok - Hálózatról tölthető hibrid elektromos gépkocsi (PHEV) .....	375
Tüzelőanyag-fogyasztási adatok - 2,0l EcoBlue, M1 busz/M1 Shuttle Busz .....	376
Tüzelőanyag-fogyasztási adatok - 2,2l Duratorq-TDCi dízel, M1 busz/M1 Shuttle Busz .....	377
<b>Csatlakoztatott gépkocsi</b>	
Csatlakoztatott gépkocsi, követelmények .....	378
Csatlakoztatott gépkocsi, korlátozások .....	378
A gépkocsi csatlakoztatása mobilhálózathoz .....	378
A gépkocsi csatlakoztatása WiFi hálózathoz .....	379
Csatlakoztatott gépkocsi – Hibaelhárítás - Gépkocsik a következő felszerelésekkel: Modem .....	379
Csatlakoztatott gépkocsi – Hibaelhárítás - Gépkocsik a következő felszerelésekkel: SYNC 3/SYNC 2.5 .....	380
<b>WiFi hotspot</b>	
WiFi Hotspot létrehozása .....	382
WiFi Hotspot nevének vagy jelszavának a megváltoztatása .....	382
<b>Audiorendszer</b>	
Audioegység - Gépkocsik a következő felszerelésekkel: SYNC 3 .....	384
USB-csatlakozó .....	385
A hangfelismerés használata .....	385
<b>SYNC™ 3</b>	
Általános tudnivalók .....	386
A hangfelismerés használata .....	388
Szórakoztató rendszer .....	394
Telefon .....	397
Navigáció .....	399
Minden alkalmazás .....	404
Beállítások .....	405
SYNC™ 3 hibaelhárítás .....	407
<b>Függelékek</b>	
Elektromágnesesség-megfelelőség .....	418
Végfelhasználói licencszerződés .....	421

# Tartalomjegyzék

---

Megfelelőségi nyilatkozat .....451

# Ülések

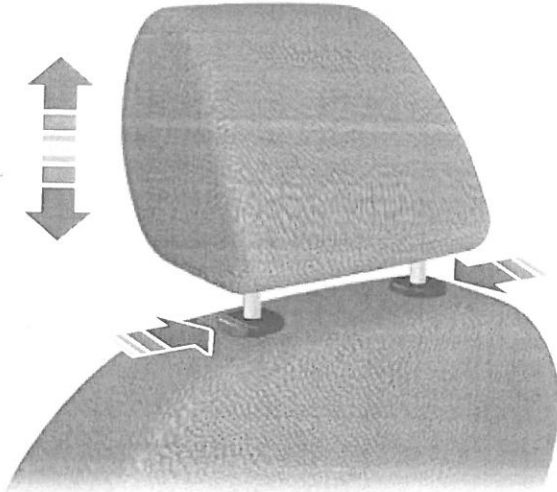

E66539

## A fejtámla beállítása

**! VIGYÁZAT:** Emelje meg a hátsó fejtámlát, amikor a hátsó ülésen egy utas vagy egy gyerekülés helyezkedik el.

Állítsa be a fejtámlát úgy, hogy a teteje egy szintben legyen az Ön fejének tetejével.

## A fejtámla leszerelése

Nyomja meg a reteszelő gombokat és távolítsa el a fejtámlát.

## KÉZI MŰKÖDTETÉSŰ ÜLÉSEK

**! VIGYÁZAT:** Ne állítsa a vezetőülés fejtámláját vagy üléstámláját, amikor a gépkocsi mozog.

**! VIGYÁZAT:** Ne helyezzen csomagokat vagy egyéb tárgyakat az ülések háttámlája mögé azelőtt, hogy az ülés eredeti pozícióját visszaállítaná. Húzza meg az ülés háttámláját hogy meggyőződjön róla, megfelelően reteszelődött, miután az ülés háttámla eredeti pozícióját visszaállította. Egy rögzítetlen ülés veszélyessé válhat egy hirtelen fékezés vagy ütközés során.

**! VIGYÁZAT:** A kar elengedése után mozgassa meg az ülést előre és hátra, hogy meggyőződhessen róla, hogy az ülés teljesen beakadt a reteszbe.

**! VIGYÁZAT:** A vezetőülésnek eltávolítható ütközőcsavarjai vannak a sínen, hogy lehetővé tegyék a gépjármű akkumulátorához a hozzáférést. Lásd **A 12V-os akkumulátor cseréje** (308. oldal).

## Az ülések előre és hátra mozgatása

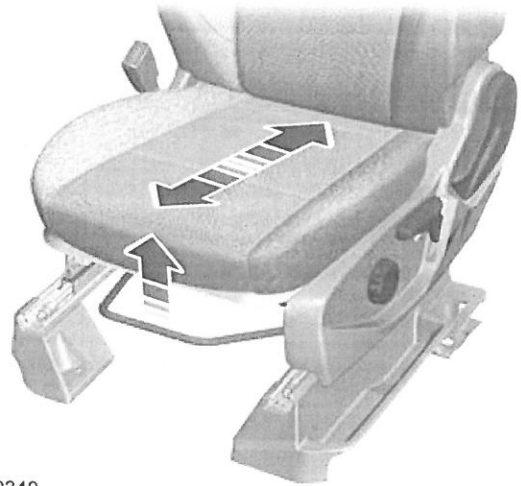

E130249

# Ülések

## A deréktámasz beállítása

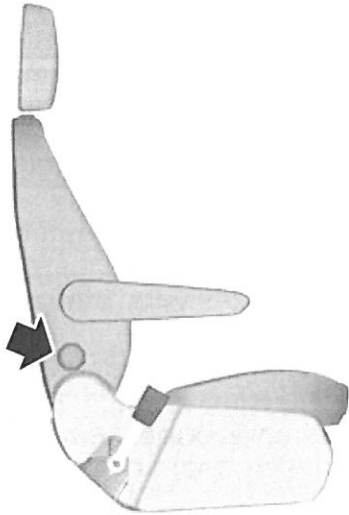

E146386

## A vezetőülés magasságának beállítása

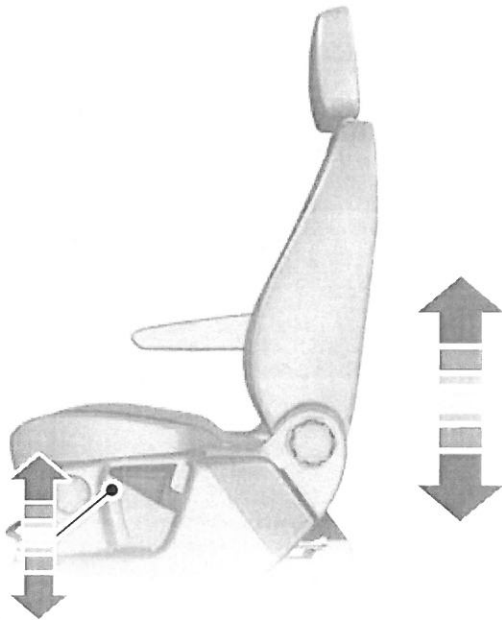

E146384

## Üléspárna beállítás

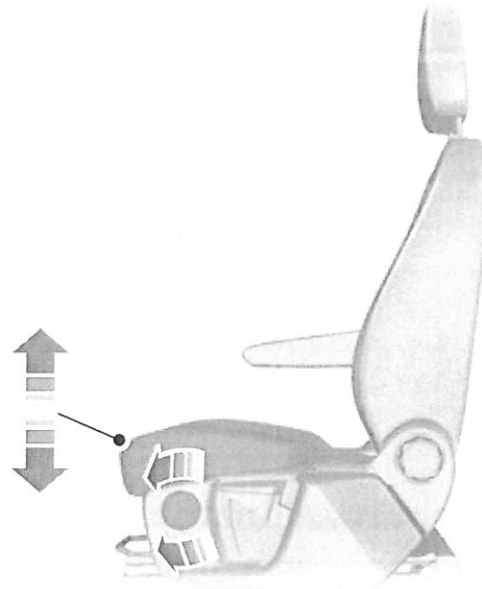

E146959

## A hátradöntés beállítása

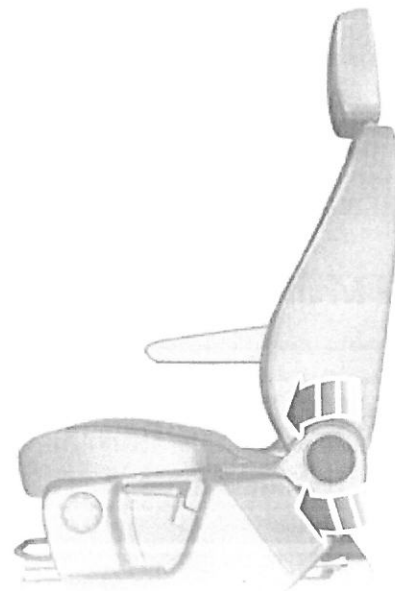

E146385

# Ülések

## A kartámsz beállítása

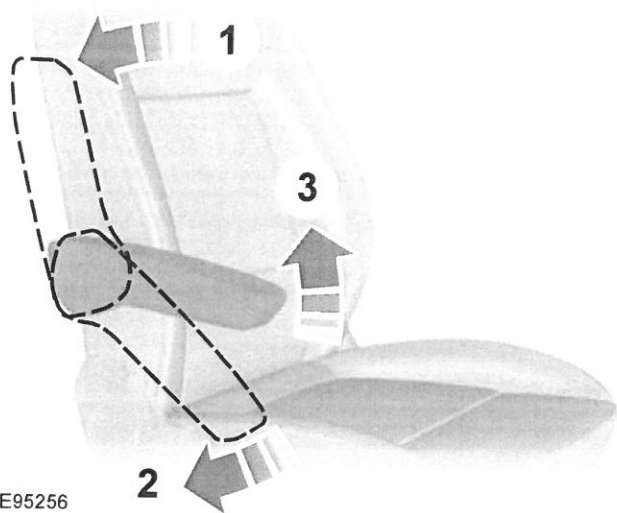

E95256

## ELEKTROMOSMŰKÖDTETÉSŰ ÜLÉSEK

**⚠ VIGYÁZAT:** A vezetőülés beállítását ne akkor végezze el, amikor a gépkocsi mozog.

**⚠ VIGYÁZAT:** Ne helyezzen csomagokat vagy egyéb tárgyakat az üléstámla mögé azelőtt, hogy az ülés eredeti pozícióját visszaállítaná.

**⚠ VIGYÁZAT:** A vezetőülésnek eltávolítható ütközőcsavarjai vannak a sínen, hogy lehetővé tegyék a gépkocsi akkumulátorához való hozzáférést. Lásd **A 12V-os akkumulátor cseréje** (308. oldal).

# Ülések

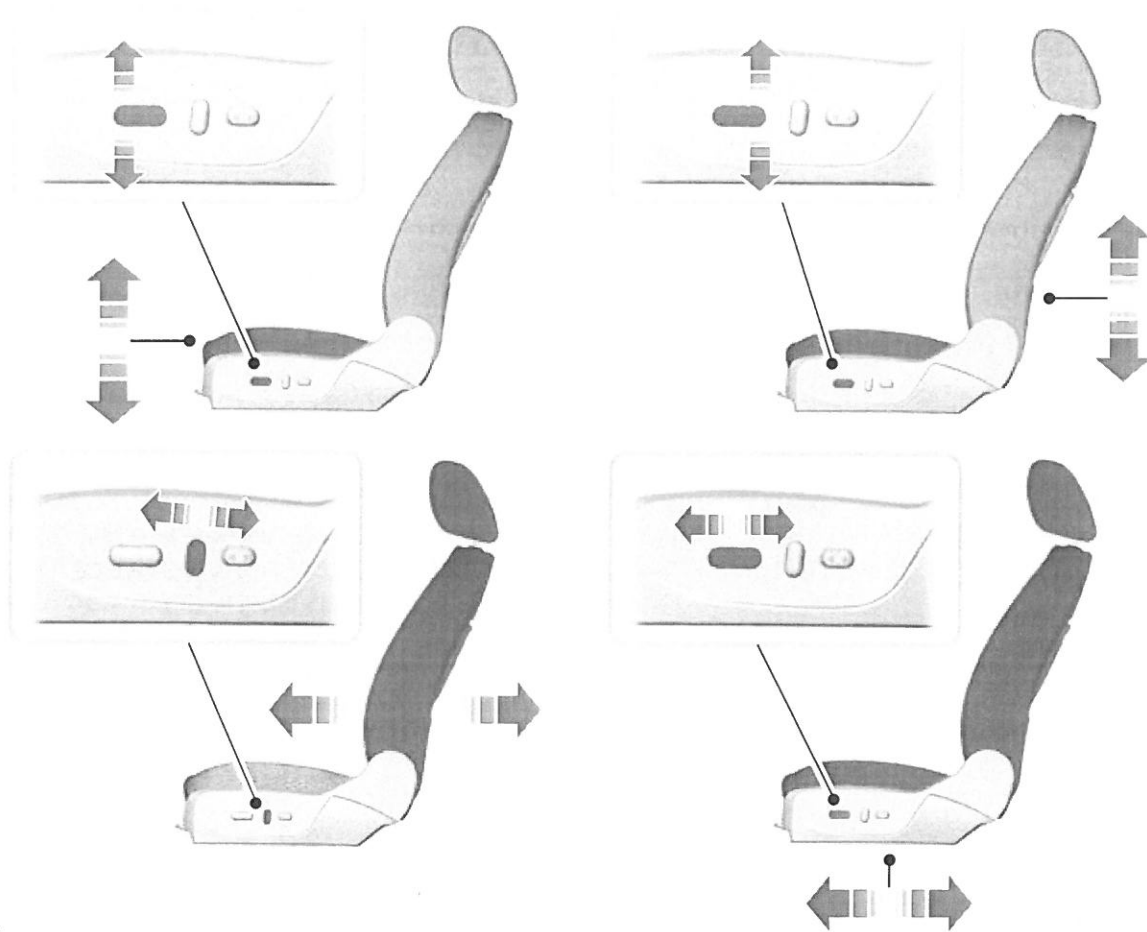

E138647

## Ülések

### Elektromosan állítható derékcsigolya-támasz

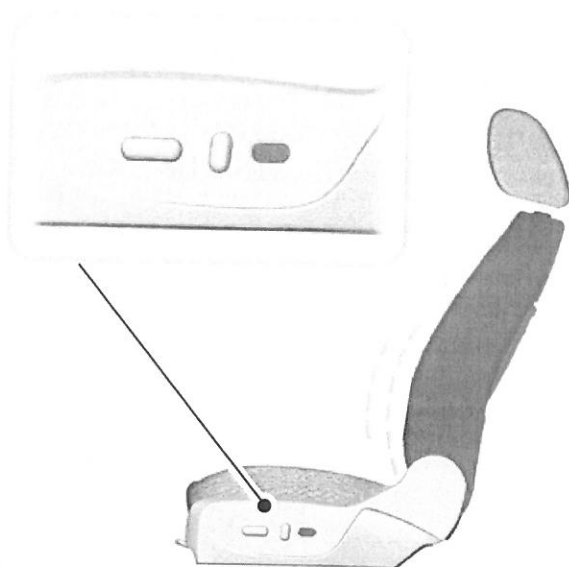

E138648

**⚠ VIGYÁZAT:** Lehajtott ülésen ne helyezzen el tárgyakat. A kemény tárgyak ütközéskor vagy hirtelen fékezéskor elszabadulhatnak, ami növeli a komoly személyi sérülés kockázatát.

**⚠ VIGYÁZAT:** Ne használja a hátrafelé néző második ülésori üléseket, ha a harmadik ülésor üléseit eltávolították és a gépkocsi mozgásban van. Az utasítás figyelmen kívül hagyása hirtelen megállás vagy baleset esetén súlyos sérülést eredményezhet.

**⚠ VIGYÁZAT:** Ne üljön előreahajtott ülés mögé. Az utasítás figyelmen kívül hagyása hirtelen megállás vagy baleset esetén súlyos sérülést eredményezhet.

### HÁTSÓ ÜLÉSEK - GÉPKOCSIK A KÖVETKEZŐ FELSZERELÉSEKKEL: MÁSODIK ÜLÉSSORI ÁTFORDÍTHATÓ ÜLÉSEK

**⚠ VIGYÁZAT:** Ügyeljen arra, hogy a csomagtérben megfelelően rögzítse a csomagokat. Az utasítás figyelmen kívül hagyása hirtelen megállás vagy baleset esetén súlyos sérülést eredményezhet.

**⚠ VIGYÁZAT:** Győződjön meg arról, hogy az ülések és az üléstámlák biztosan rögzítve vannak, és a rögzítőelemek teljesen a helyükön vannak.

**⚠ VIGYÁZAT:** Az üléspadot ne használja fekvőhelyként, amikor a gépkocsi mozog. Ezen utasítás figyelmen kívül hagyása súlyos vagy halálos személyi sérülést okozhat.

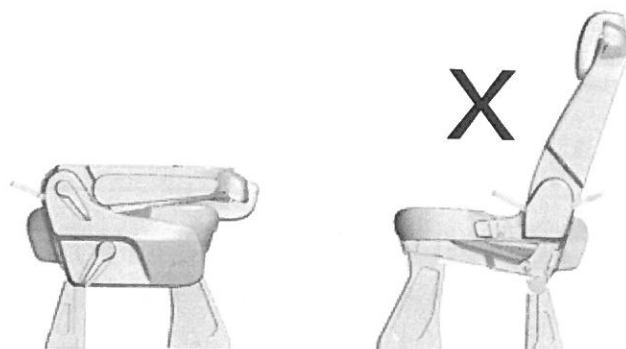

E263128

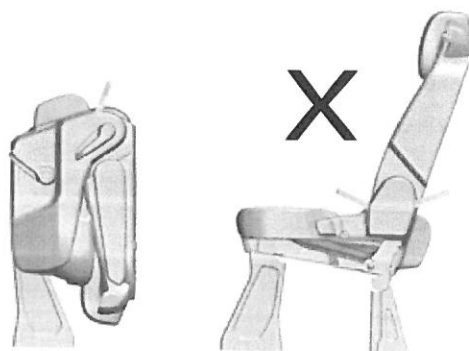

E263129

# Ülések

## A hátradöntés beállítása



E146605

Ha valaki ül az ülésben, a ledöntő kart megemelve vagy a hevedert húzva döntheti meg az üléstámlát.

## Az üléstámla előrehajtása

**! VIGYÁZAT:** Az üléstámla lehajtásakor ügyeljen arra, hogy a mechanizmus ne csípje be az ujját.

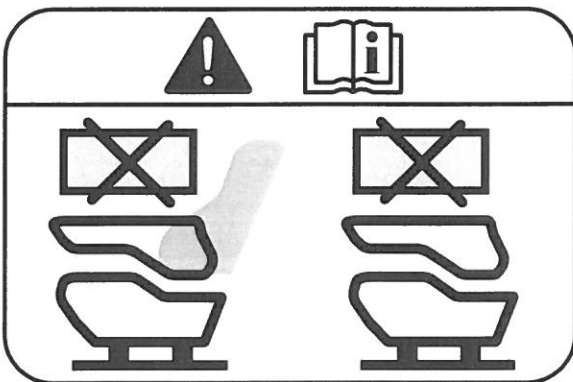

E187831

## Második ülésori ülések

### Az ülések kiszzerelése

**! VIGYÁZAT:** Az ülések súlya akár 60 kg is lehet. Ne kísérelje meg egyedül felemelni vagy cipelni bármelyik ülést.

**! VIGYÁZAT:** Az üléstámla lehajtásakor ügyeljen arra, hogy a mechanizmus ne csípje be az ujját.

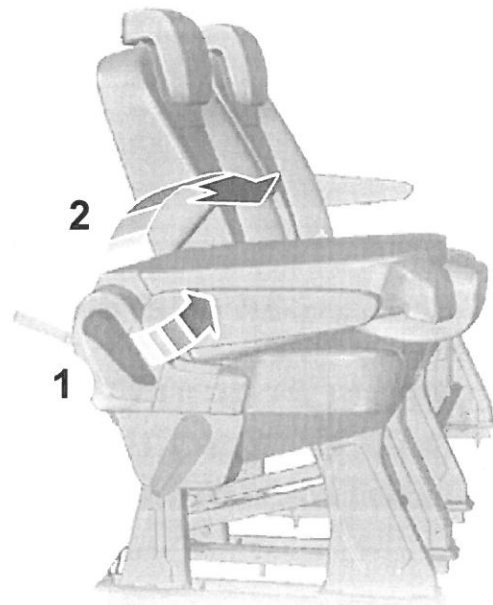

E224141

1. Az üléstámla előrehajtásához húzza meg a felső kart vagy a hevedert.
2. Hajtsa előre az üléstámlát, amíg az állítómechanikája nem rögzül.

## Ülések

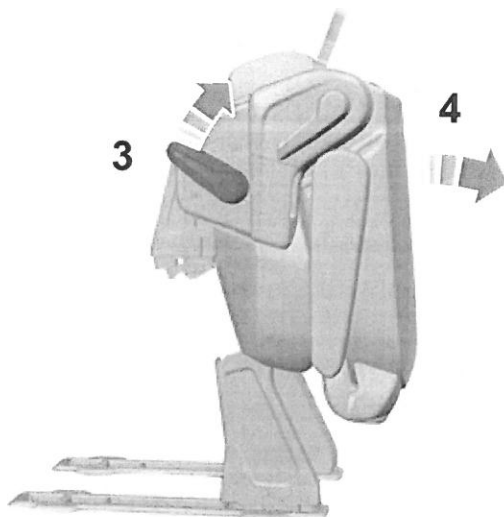

E224142

3. Húzza meg az alsó kart vagy a hevedert.
4. Emelje meg és döntse előre az egész ülést.
5. Húzza meg a kioldókart a padlórögzítők kinyitásához, és finoman döntse előre az ülést.
6. Emelje meg és vegye ki az ülést.

### Az ülések beszerelése

**⚠ VIGYÁZAT:** Ellenőrizze, hogy az ülésor összes ülése ugyanabba az irányba nézzen. Az utasítás figyelmen kívül hagyása hirtelen megállás vagy baleset esetén súlyos sérülést eredményezhet.

**⚠ VIGYÁZAT:** Az ülések beszerelése előtt győződjön meg arról, hogy a padlón lévő rögzítőelemeken ne legyenek akadályok.

**⚠ VIGYÁZAT:** Beszereléskor biztonságosan rögzítse az ülésrögzítőelemeit. A piros reteszelés jelzők ellenőrzésével győződjön meg róla, hogy a reteszek megfelelően záródtak.

Egy ülés behelyezése előtt ellenőrizze az ülésen lévő címkét. A címke megmutatja az ülés beszerelési helyét és irányát.

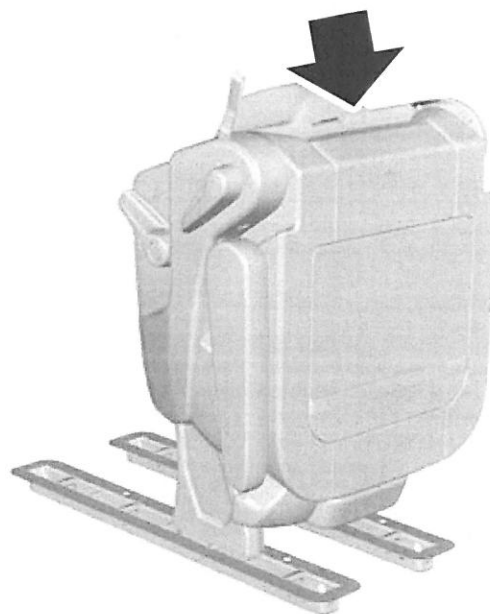

E262598

1. Ha szükséges, helyezze be a padlószőnyegeket.

**Megjegyzés:** A padlószőnyegek helyzete jelzi a második ülésor üléseinek irányát.

2. Óvatosan ejtse az ülést a padlósínre.

**Megjegyzés:** A padlórögzítőknek be kell akadniuk. A megfelelő beakadást egy kattánás jelzi.

**Megjegyzés:** Ha az ülésrögzítők nem akadnak be, vegye ki az ülést a nyitófogantyú ismételt meghúzásával, és ismétlje meg a műveletsort. Lásd: **Az ülések kiserelése.**

# Ülések

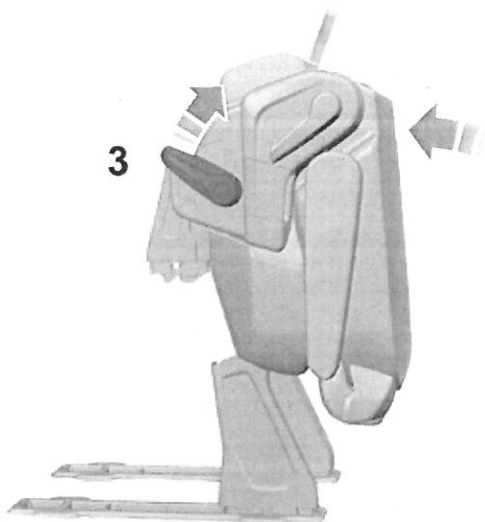

E259147

3. Húzza meg az alsó kart vagy a hevedert, és döntse előre az ülést.

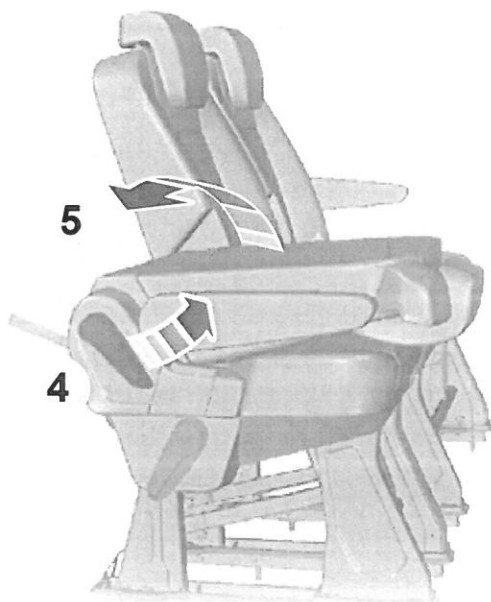

E259146

4. Az üléstámla felállításához húzza meg a felső kart vagy a hevedert.
5. Hajtsa fel az üléstámlát.

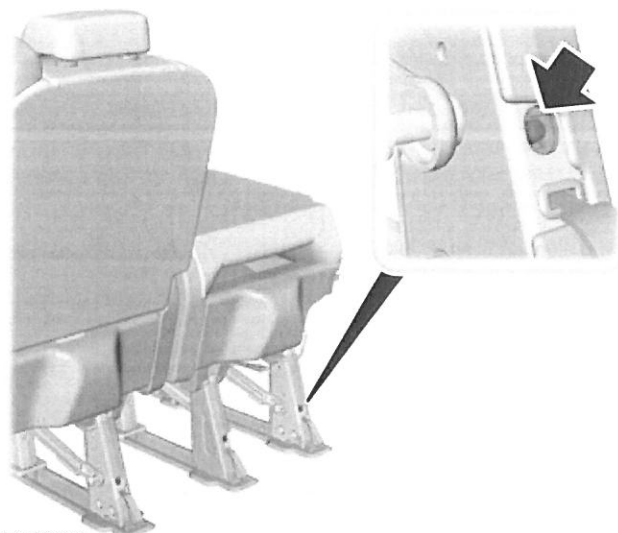

E146980

6. Az ülések behelyezése után ellenőrizze a reteszelésjelzőket.

**Megjegyzés:** Az ülések minden lábának alján reteszelésjelzők találhatók.

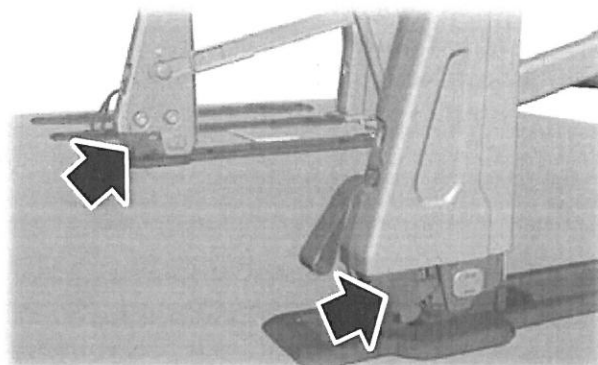

E160371

7. Győződjön meg arról, hogy az ülés lábak alján lévő piros reteszelésjelzők nem látszanak-e ki a padló szint fölött.

## Harmadik sor ülések

### Az ülések kiszzerelése

**⚠ VIGYÁZAT:** Az ülések súlya akár 60 kg is lehet. Ne kísérelje meg egyedül felemelni vagy cipelni bármelyik ülést.

# Ülések



**VIGYÁZAT:** Az üléstámla lehajtásakor ügyeljen arra, hogy a mechanizmus ne csípje be az ujját.

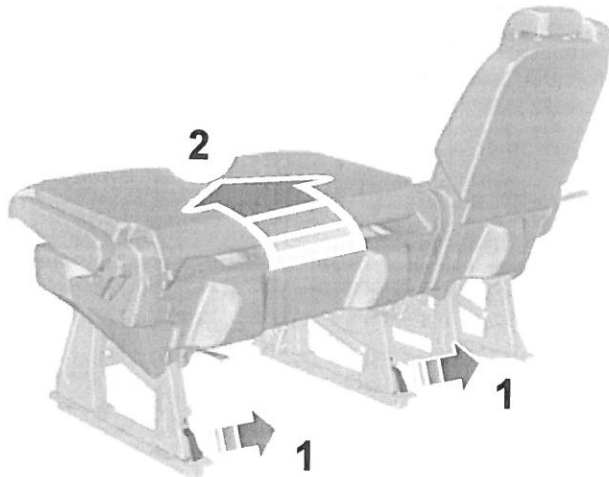

E146611

1. Hajtsa előre az összes üléstámlát. Lásd: **Hozzáfézés a harmadik ülésorhoz.**
2. Billentse előre az ülést. Különálló üléseknél húzza fel az alsó kart, és döntse előre az ülést. Dupla üléseknél a harmadik sorból húzza meg mindkét kioldóhevedert, és döntse fel az ülést a hevederekkel.

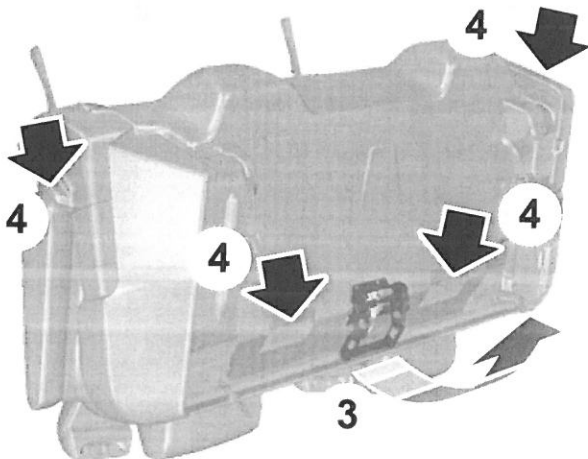

E224143

3. Húzza meg a már elérhető kioldókart a padló rögzítők kinyitásához, és finoman döntse előre az ülést.
4. Emelje meg és vegye ki az ülést. Különálló üléseknél az oldalsó kárpitnál fogja meg az ülést. Dupla üléseknél a nyitófogantyú melletti két részt fogja meg.

**Megjegyzés:** A harmadik ülésor közvetlenül a második mögött tárolhatja, így nagyobb rakodóhelyet kaphat.

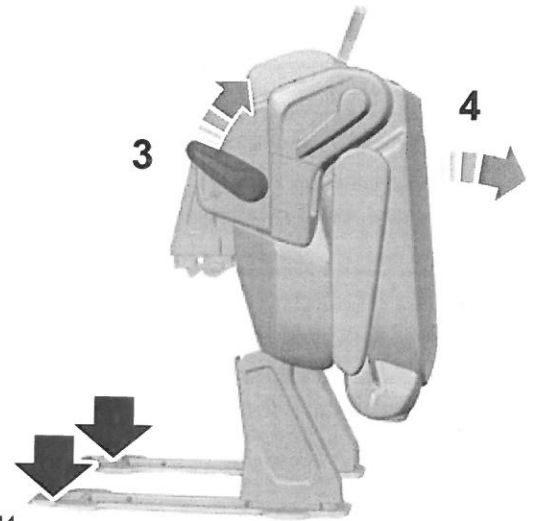

E224144

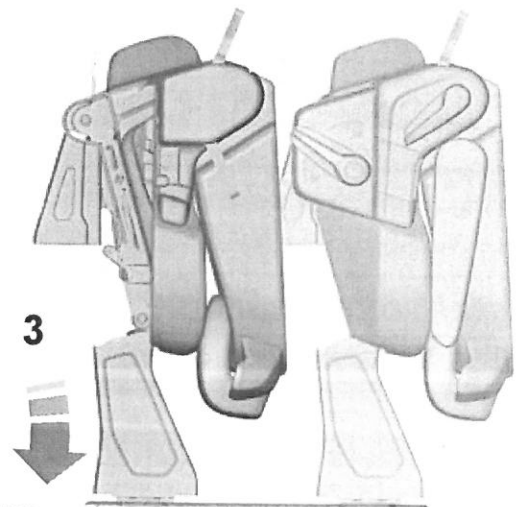

E187956

# Ülések

## Az ülések beszerelése

**⚠ VIGYÁZAT:** Az ülések beszerelése előtt győződjön meg arról, hogy a padlón lévő rögzítőelemeken ne legyenek akadályok.

**⚠ VIGYÁZAT:** Beszereléskor biztonságosan rögzítse az ülés rögzítőelemeit. A piros reteszelés jelzők ellenőrzésével győződjön meg róla, hogy a reteszek megfelelően záródtak.

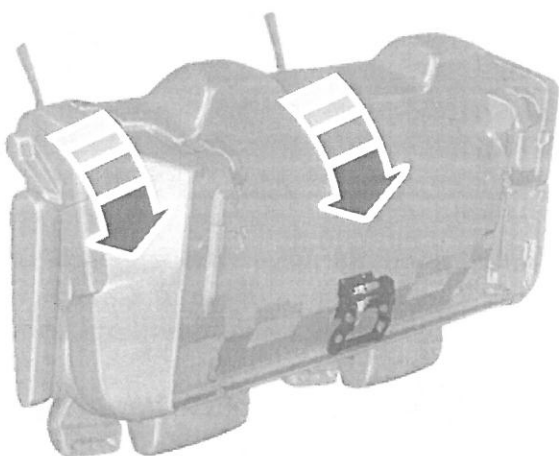

E224145

1. A padlórögzítőknek be kell akadniuk, amikor az üléseket óvatosan ráejtik a padlóra.

**Megjegyzés:** Ha az ülésrögzítők nem akadnak be, vegye ki az ülést a nyitófogantyú ismételt meghúzásával, és ismétlje meg a műveletsort. Lásd: **Az ülések kiszérése.**

2. Dupla üléseknél és a harmadik sori egyedülálló ülésnél húzza meg mindkét felső hevedert, és döntse le az ülést ülőhelyzetbe. A második sori különálló ülésnél húzza hátra a nagy kart, és döntse le az ülést.

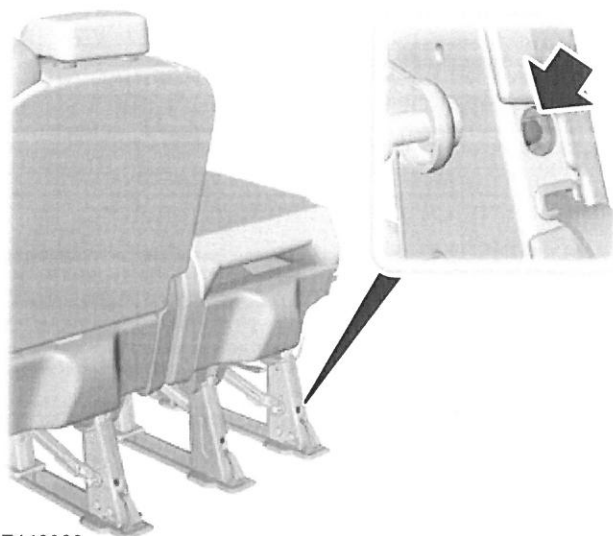

E146980

3. Az ülések minden lábának alján reteszelésjelzők találhatóak. Az ülések behelyezése után ellenőrizze a reteszelésjelzőket.

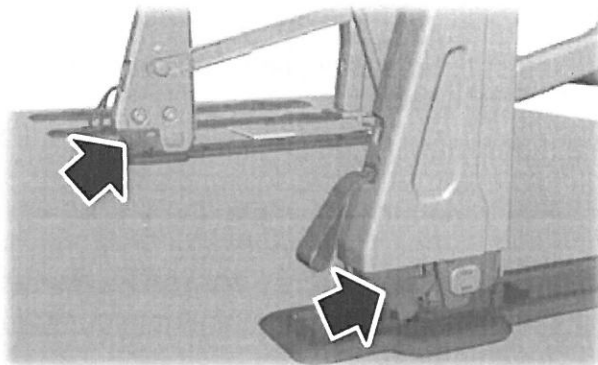

E160371

4. Győződjön meg arról, hogy az ülés lábak alján lévő piros reteszelésjelzők nem látszanak-e ki a padló szint fölé.

# Ülések

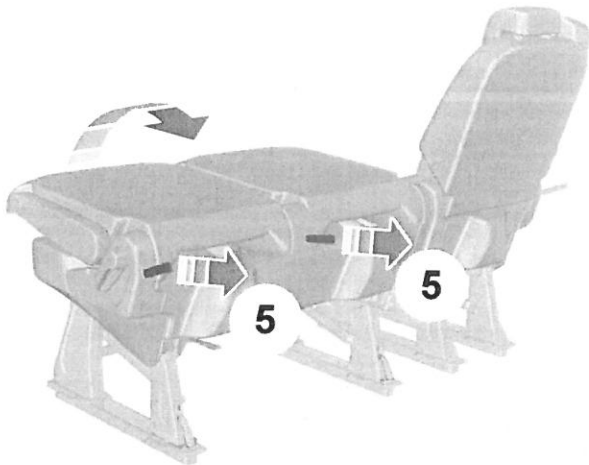

E263672

5. Oldja ki az üléstámlát a piros hevederek vagy az oldalsó felső kar meghúzásával, és mozgassa felfelé az üléstámlát ülőhelyzetbe, amíg az állítómechanikája nem rögzül.

## Beszállás segítése

### Bejutás a harmadik ülésori ülésekhez

**⚠ VIGYÁZAT:** Győződjön meg róla, hogy a reteszelés jelzők nem dudorodnak-e ki, miután az ülés lábakat reteszelt a padlón lévő reteszekben.

**⚠ VIGYÁZAT:** Beszereléskor biztonságosan rögzítse az ülés rögzítőelemeit. A piros reteszelés jelzők ellenőrzésével győződjön meg róla, hogy a reteszek megfelelően záródtak.

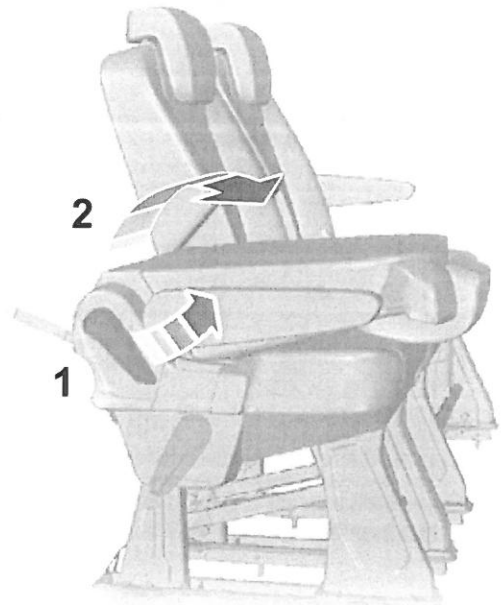

E224141

1. Hajtsa előre az üléstámlát a felső kar meghúzásával vagy húzza meg a háttámlán lévő piros szalagot az üléstámla kioldásához.
2. Mozdassa az üléstámlát alsó helyzetbe, amíg az állítómechanikája nem rögzül.

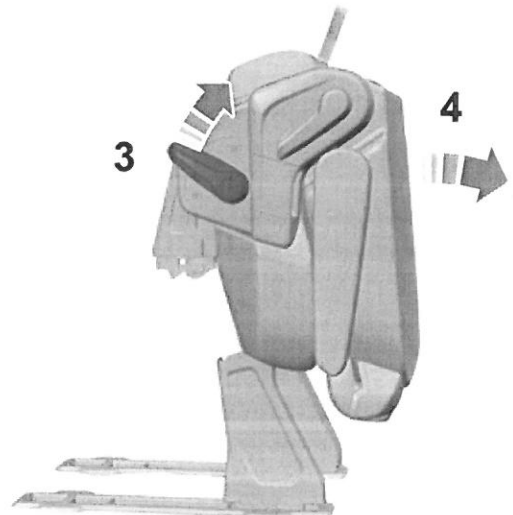

E224142

3. Húzza fel az alsó kart.
4. Emelje meg és döntse előre az egész ülést.

# Ülések

A háttámla ülőhelyzetbe történő visszaállításához fordított sorrendben hajtsa végre az előző lépéseket.

## Az ülések tárolása

- Óvatosan bánjon minden üléssel.
- Az üléseket száraz és meleg környezetben tárolja
- Ellenőrizze, hogy biztonságosan rögzítette-e az üléseket, hogy ne dőlhessenek fel.
- Fordítson különös figyelmet az ülés lábakra épített reteszekre. Az ülést tömör padlón tárolja, hogy elkerülje a retesz szennyeződését.

## HÁTSÓ ÜLÉSEK - GÉPKOCSIK A KÖVETKEZŐ FELSZERELÉSEKSEL: MÁSODIK ÜLÉSSORI NEM ÁTFORDÍTHATÓ ÜLÉSEK

**⚠ VIGYÁZAT:** Az üléspadot ne használja fekvőhelyként, amikor a gépkocsi mozog. Ezen utasítás figyelmen kívül hagyása súlyos személyi sérülést vagy halált okozhat.

**⚠ VIGYÁZAT:** Győződjön meg arról, hogy az ülések és az üléstámlák biztosan rögzítve vannak, és a rögzítőelemek teljesen a helyükön vannak.

**⚠ VIGYÁZAT:** Lehajtott ülésen ne helyezzen el tárgyakat. A kemény tárgyak ütközéskor vagy hirtelen fékezéskor elszabadulhatnak, ami növeli a komoly személyi sérülés kockázatát.

**⚠ VIGYÁZAT:** Ne üljön előrehajtott ülés mögé. Az utasítás figyelmen kívül hagyása hirtelen megállás vagy baleset esetén súlyos sérülést eredményezhet.

## A hátradöntés beállítása



E146605

Ha valaki ül az ülésben, a ledöntő kart megemelve vagy a hevedert húzva döntheti meg az üléstámlát.

## Az üléstámla előrehajtása

**⚠ VIGYÁZAT:** Az üléstámla lehajtásakor ügyeljen arra, hogy a mechanizmus ne csípje be az ujját.

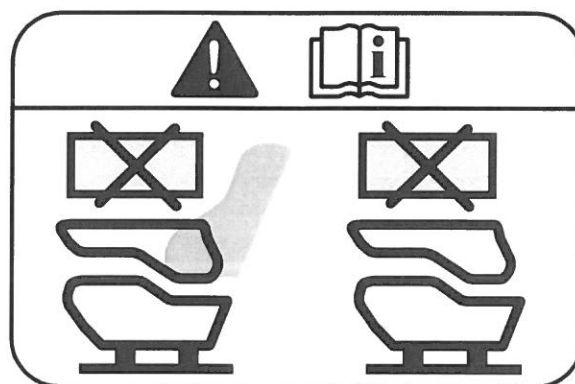

E187831

# Ülések

## Beszállás segítése

### Bejutás a harmadik ülésori ülésekhez

**!** **VIGYÁZAT:** Győződjön meg róla, hogy a reteszelés jelzők nem dudorodnak-e ki, miután az ülés lábakat reteszelte a padlón lévő reteszekben.

**!** **VIGYÁZAT:** Beszereléskor biztonságosan rögzítse az ülés rögzítőelemeit. A piros reteszelés jelzők ellenőrzésével győződjön meg róla, hogy a reteszek megfelelően záródtak.

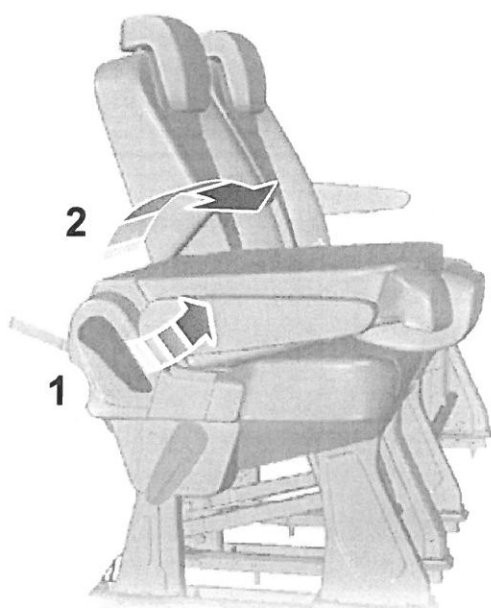

E224141

1. Hajtsa előre az üléstámlát a felső kar meghúzásával vagy húzza meg a háttámlán lévő piros szalagot az üléstámla kioldásához.
2. Mozdassa az üléstámlát alsó helyzetbe, amíg az állítómechanikája nem rögzül.

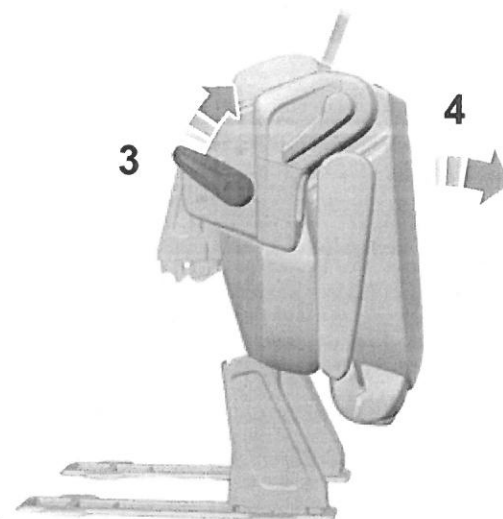

E224142

3. Húzza fel az alsó kart.
4. Emelje meg és döntse előre az egész ülést.

A háttámla ülőhelyzetbe történő visszaállításához fordított sorrendben hajtsa végre az előző lépéseket.

### Az ülések kiszérése

**!** **VIGYÁZAT:** Az ülések súlya akár 60 kg is lehet. Ne kísérelje meg egyedül felemelni vagy cipelni bármelyik ülést.

**!** **VIGYÁZAT:** Az üléstámla lehajtásakor ügyeljen arra, hogy a mechanizmus ne csípje be az ujját.

# Ülések

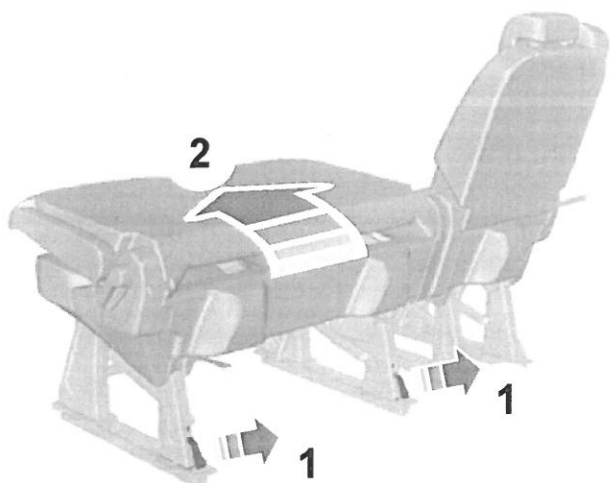

E146611

1. Hajtsa előre az összes üléstámlát. Lásd: **Hozzáfézés a harmadik ülésorhoz**.
2. Billentse előre az ülést. Különálló üléseknél húzza fel az alsó kart, és döntse előre az ülést. Dupla üléseknél a harmadik sorból húzza meg mindkét kioldóhevedert, és döntse fel az ülést a hevederekkel.

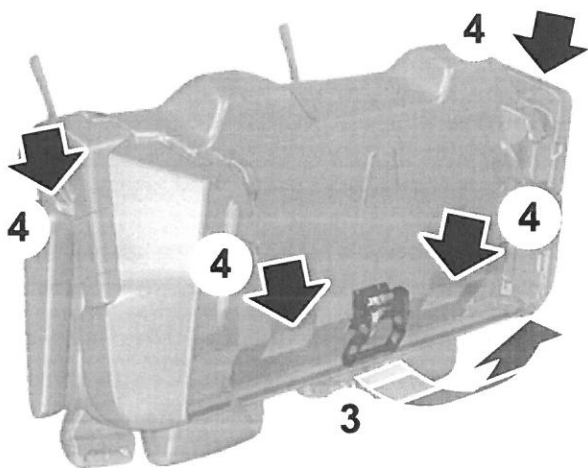

E224143

3. Húzza meg a már elérhető kioldókart a padlórögzítők kinyitásához, és finoman döntse előre az ülést.

4. Emelje meg és vegye ki az ülést. Különálló üléseknél az oldalsó kárpitnál fogja meg az ülést. Dupla üléseknél a nyitófogantyú melletti két részt fogja meg.

**Megjegyzés:** A harmadik ülésort közvetlenül a második mögött tárolhatja, így nagyobb rakodóhelyet kaphat.

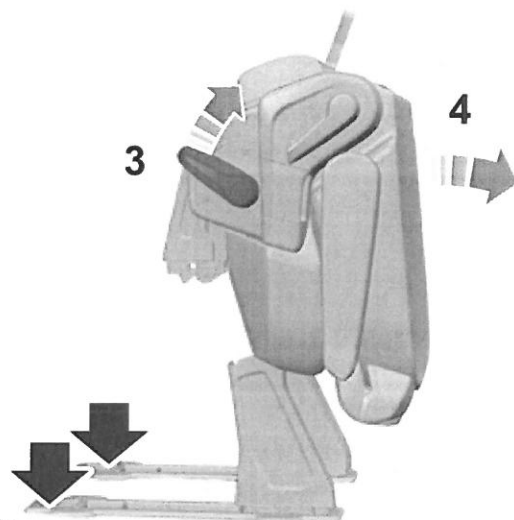

E224144

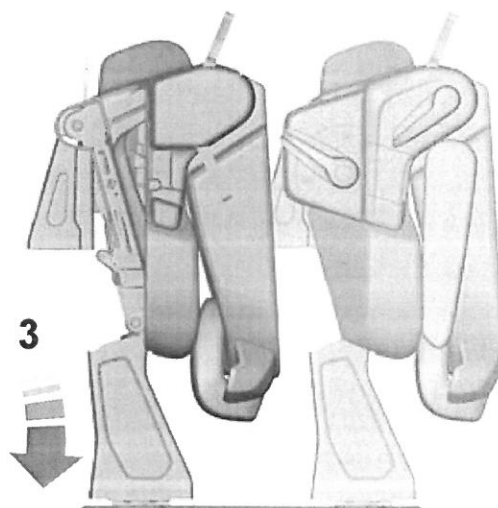

E187956

# Ülések

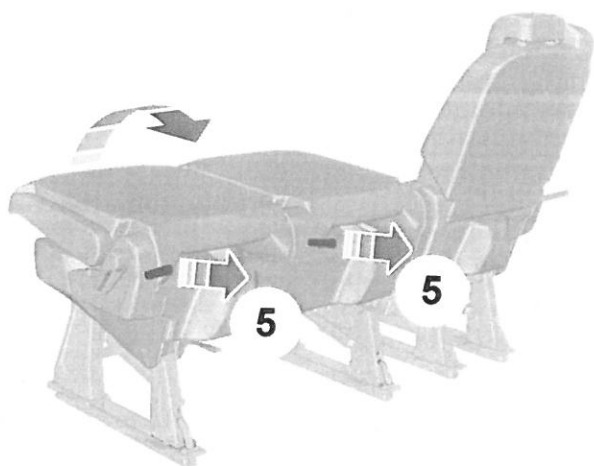

E263672

5. Oldja ki az üléstámlát a piros hevederek vagy az oldalsó felső kar meghúzásával, és mozgassa felfelé az üléstámlát ülőhelyzetbe, amíg az állítómechanikája nem rögzül.

## Az ülések tárolása

- Óvatosan bánjon minden üléssel.
- Az üléseket száraz és meleg környezetben tárolja
- Ellenőrizze, hogy biztonságosan rögzítette-e az üléseket, hogy ne dőlhessenek fel.
- Fordítson különös figyelmet az ülés lábakra épített reteszekre. Az ülést tömör padlón tárolja, hogy elkerülje a retesz szennyeződését.

## Duplafülkés

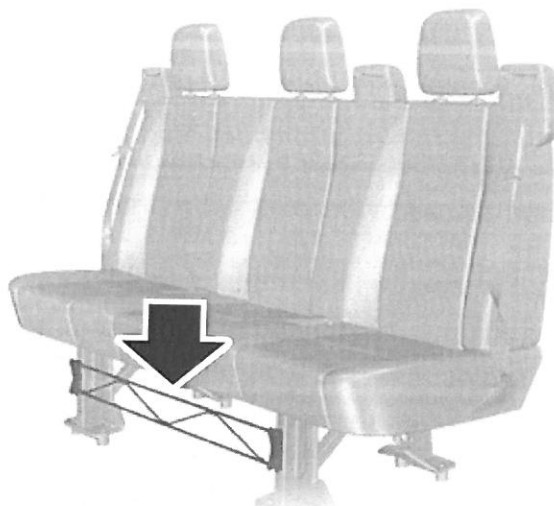

E146594

Az ülés alatti tárolás védőrács két különböző állásba állítható. Az eltávolításhoz emelje meg a védőrácsot és húzza ki.

## FŰTÖTT ÜLÉSEK - 2,0L ECOBLUE, HÁLÓZATRÓL TÖLTHETŐ HIBRID ELEKTROMOS GÉPKOCSI (PHEV)



**VIGYÁZAT:** Azon emberek, akik előrehaladott koruk, krónikus betegség, diabétesz, gerincsérülés, gyógyszeres kezelés, alkoholfogyasztás, kimerültség vagy egyéb más fizikai állapot miatt nem képesek a bőrüket érő fájdalom érzékelésére, a fűtött ülést csak elővigyázatosan használják. Az ülésfűtés még alacsony hőfokon is képes égési sérülést okozni, különösen, ha hosszú ideig használják. A jelen figyelmeztetés figyelmen kívül hagyása súlyos sérüléshez vezethet.

# Ülések

## Az ülések beszerelése



**VIGYÁZAT:** Beszereléskor biztonságosan rögzítse az ülés rögzítőelemeit. A piros reteszelés jelzők ellenőrzésével győződjön meg róla, hogy a reteszek megfelelően záródtak.

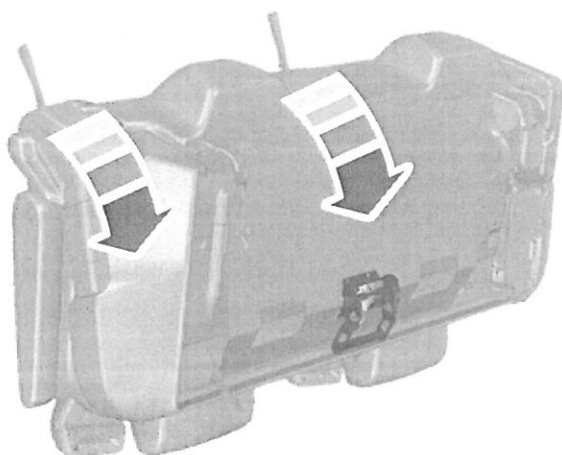

E224145

1. A padlórögzítőknek be kell akadniuk, amikor az üléseket óvatosan ráejtik a padlósínre.

**Megjegyzés:** Ha az ülésrögzítők nem akadnak be, vegye ki az ülést a nyitófogantyú ismételt meghúzásával, és ismételje meg a műveletsort. Lásd: **Az ülések kiszerelése.**

2. Dupla üléseknél és a harmadik sori egyedülálló ülésnél húzza meg mindkét felső hevedert, és döntse le az ülést ülőhelyzetbe. A második sori különálló ülésnél húzza hátra a nagy kart, és döntse le az ülést.

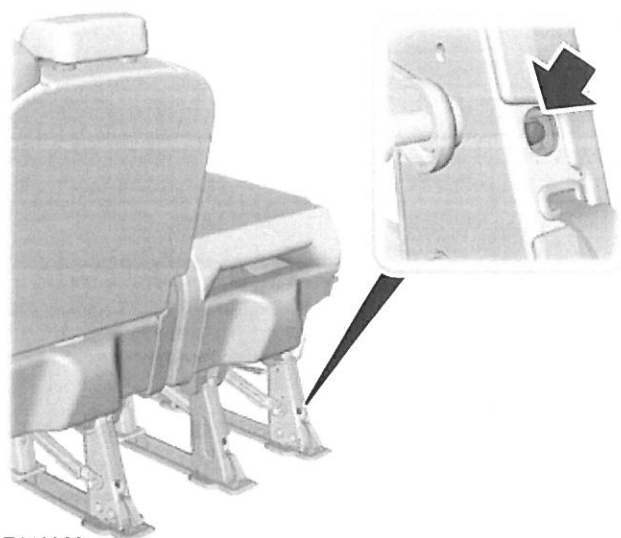

E146980

3. Az ülések minden lábának alján reteszelésjelzők találhatók. Az ülések behelyezése után ellenőrizze a reteszelésjelzőket.

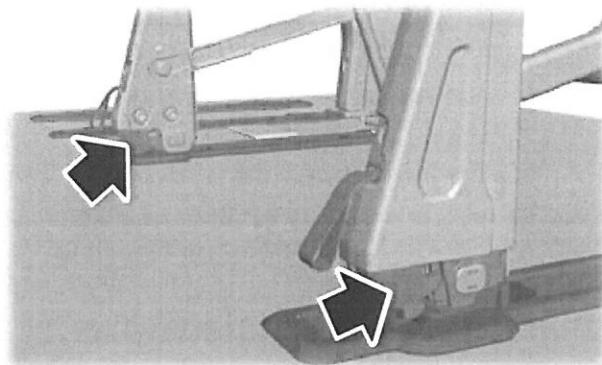

E160371

4. Győződjön meg arról, hogy az ülés lábak alján lévő piros reteszelésjelzők nem látszanak-e ki a padlósíntől fölé.

## Ülések

**⚠ VIGYÁZAT:** Ne helyezzen olyan dolgot az ülésre, amely felfoghatja a hőt, például üléshezátot vagy párnát. Ez az ülés túlmelegedését okozhatja. A jelen figyelmeztetés figyelmen kívül hagyása súlyos sérüléshez vezethet.

**⚠ VIGYÁZAT:** Ne szúrjon hegyes tárgyakat az üléspárnába vagy a háttámlába. Ez károsítja a fűtőelemet, és az ülés túlmelegedését okozhatja. A jelen figyelmeztetés figyelmen kívül hagyása súlyos sérüléshez vezethet.

Ne kapcsolja be az ülésfűtést, ha az ülés nedves.

Az ülésfűtés gombja a klímaszabályozás vezérlőjén található.



A hőmérséklet beállításához nyomja meg többször a gombot.

### FŰTÖTT ÜLÉSEK - 2,2L DÍZEL

**⚠ VIGYÁZAT:** Azon emberek, akik előrehaladott koruk, krónikus betegség, diabétesz, gerincsérülés, gyógyszeres kezelés, alkoholfogyasztás, kimerültség vagy egyéb más fizikai állapot miatt nem képesek a bőrüket érő fájdalom érzékelésére, a fűtött ülést csak óvatosan használják. Az ülésfűtés még alacsony hőfokon is képes égési sérülést okozni, különösen, ha hosszú ideig használják. Ne helyezzen semmilyen hőszigetelő anyagot az ülésre, mint például takarót vagy párnát. Ez a fűtött ülés túlmelegedését okozhatja. Ne

lyukassza ki az ülést tűvel, gombostűvel vagy egyéb szúrószerszámmal. Ez károsíthatja a fűtőelemet, amely a fűtött ülés túlmelegedését okozhatja. Egy túlmelegedett ülés komoly személyi sérüléseket okozhat.

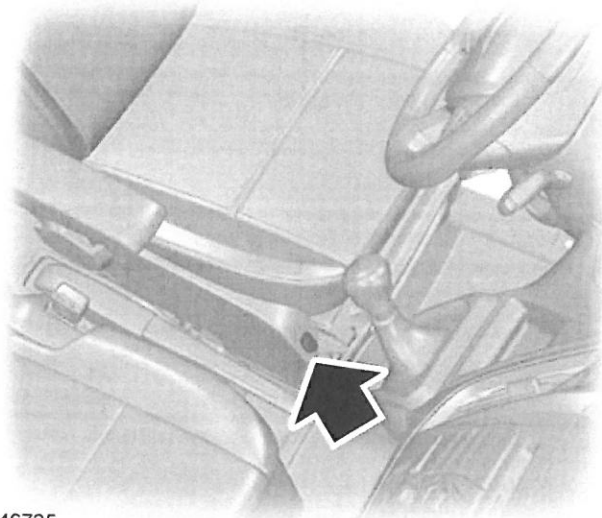

E146725



E151818

**Megjegyzés:** A kettős utasülésnek csak a külső ülése fűtött.

